



ESTADO DO MARANHÃO  
PREFEITURA MUNICIPAL DE CAROLINA  
COMISSÃO PERMANENTE DE LICITAÇÃO-CPL

RECIBO DE RETIRADA DE EDITAL

TOMADA DE PREÇO Nº \_\_\_\_/2018-CPL/PMC  
PROCESSO ADMINISTRATIVO Nº 042/2018-PMC

Razão Social: \_\_\_\_\_  
CNPJ: \_\_\_\_\_  
Endereço: \_\_\_\_\_  
Bairro: \_\_\_\_\_  
Cidade: \_\_\_\_\_ Estado: \_\_\_\_\_  
E-Mail: \_\_\_\_\_  
Telefone: \_\_\_\_\_ Fax: \_\_\_\_\_  
Celular: \_\_\_\_\_  
Responsável pela Empresa: \_\_\_\_\_

Recebemos, por meio do sítio <http://carolina.ma.gov.br/>, nesta data, cópia do instrumento convocatório da licitação acima identificada.

Local: \_\_\_\_\_ de \_\_\_\_\_ de 2018.

\_\_\_\_\_ Assinatura

Senhor Licitante,

Visando comunicação futura, solicito a Vossa Senhoria preencher o **Recibo de Retirada do Edital** e remetê-lo à **Comissão Permanente de Licitação-CPL** pelo e-mail: **cpl@carolina.ma.gov.br**.

A não remessa do recibo exime o Presidente da CPL da comunicação de eventuais retificações ocorridas no instrumento convocatório, bem como de quaisquer informações adicionais.

  
**AMILTON FERREIRA GUIMARÃES**  
Presidente da CPL

ACOMPANHE ESTA LICITAÇÃO E SEUS ATOS NA INTERNET PELO SÍTIOS  
<http://carolina.ma.gov.br/>



ESTADO DO MARANHÃO  
PREFEITURA MUNICIPAL DE CAROLINA  
COMISSÃO PERMANENTE DE LICITAÇÃO-CPL

TOMADA DE PREÇO Nº \_\_\_/2018-CPL/PMC  
PROCESSO ADMINISTRATIVO Nº 042/2018-PMC

MINUTA DE EDITAL

**PREÂMBULO**

A **Prefeitura Municipal de Carolina**, mediante seu Presidente da CPL, designado pela **Portaria nº 36, de 02 de Maio de 2018**, torna público para conhecimento dos interessados que realizará licitação na modalidade **TOMADA DE PREÇO, na forma execução indireta, tipo Empreitada por preço Global**, de interesse da **Secretaria Municipal de Infraestrutura-SINFRA**, mediante as especificações e condições estabelecidas neste Edital e seus anexos.

A licitação será regida pela Lei Federal nº a Lei Federal nº 8.666, de 21 de junho de 1993; Lei Complementar nº 123, de 14 de dezembro 2006, alterada pela Lei Complementar nº 147, de 07 de agosto de 2014 e pela Lei Complementar nº 155, de 27 de outubro de 2016 e demais normas pertinentes à espécie.

A sessão pública de realização da Tomada de Preço será realizada em \_\_\_\_, 2018, às \_\_\_\_h\_\_min, no Auditório da **Comissão Permanente de Licitação-CPL**, na sede da **Prefeitura Municipal de Carolina**, localizada na **Praça Alípio Carvalho, nº 50, Centro. CEP: 65.980-000 - Carolina/MA**.

**1. DAS DISPOSIÇÕES INICIAIS**

**1.1.** As licitantes devem ater-se à fiel observância dos procedimentos estabelecidos neste Edital e seus anexos, podendo qualquer interessado assistir a sessão, desde que não interfira de modo a perturbar ou impedir a realização dos trabalhos.

**1.2.** Este Edital poderá ser obtido na **Comissão Permanente de Licitação-CPL**, da **Prefeitura Municipal de Carolina**, no endereço indicado no preâmbulo, no horário das 8h às 12h.

**1.3.** O Edital encontra-se também disponível no site da **Prefeitura Municipal de Carolina** <http://carolina.ma.gov.br/>, na opção "**Transparência/Licitações**", somente para consulta dos interessados.

**1.4.** Ao adquirir cópia do Edital pelo site, o interessado deverá preencher o **Recibo de Retirada de Edital**, no qual consta os seguintes dados: razão social, CNPJ, endereço completo da sede da empresa, e-mail, telefone, fax, celular e nome do responsável pela empresa.

**1.4.1.** O **Recibo de Retirada de Edital** deverá ser enviado para o e-mail [cpl@carolina.ma.gov.br](mailto:cpl@carolina.ma.gov.br). A não remessa do recibo exime o Presidente da CPL da comunicação de eventuais retificações ocorridas no instrumento convocatório, bem como de quaisquer informações adicionais.

**1.4.2.** Os interessados deverão ainda comunicar qualquer mudança posterior, sob pena de reputar-se válida a notificação encaminhada ao e-mail anteriormente fornecido, constante no **Recibo de Retirada de Edital**.

**1.5.** Ocorrendo decretação de feriado ou outro fato superveniente que impeça a realização desta licitação na data acima mencionada, o evento será automaticamente transferido para o primeiro dia útil subsequente, salvo comunicação em contrário.

**1.6.** Na contagem dos prazos estabelecidos neste Edital, excluir-se-á o dia do início e incluir-se-á o dia do vencimento.

**1.7.** É facultado ao Presidente da Comissão Permanente de Licitação:

a) promover, em qualquer fase da licitação, diligência destinada a esclarecer ou complementar a instrução do processo;

b) solicitar aos setores competentes da **Prefeitura Municipal de Carolina** a elaboração de Pareceres Técnicos ou Jurídicos para fundamentação de suas decisões;



ESTADO DO MARANHÃO  
PREFEITURA MUNICIPAL DE CAROLINA  
COMISSÃO PERMANENTE DE LICITAÇÃO-CPL

- c) no julgamento da Proposta e da Documentação de Habilitação sanar erros ou falhas que não alterem a substância da Proposta, dos documentos e sua validade jurídica, mediante despacho fundamentado, acessível a todos os interessados;
- d) relevar omissões puramente formais observadas na Proposta e na Documentação, desde que não contrariem a legislação e não comprometam a lisura da licitação;
- e) restringir o uso de celulares e outros meios de comunicação durante a sessão para evitar tumulto na realização dos trabalhos;
- f) suspender os trabalhos das sessões públicas para análise de documentos, diligências, parecer técnico, quando do julgamento das Propostas.

1.8. Qualquer divergência entre o **Projeto Básico (ANEXO I)** e o Edital, prevalecerá o Edital.

1.9. Os casos omissos serão resolvidos pela **Prefeitura Municipal de Carolina**, com base na **Lei Federal nº 8.666/1993** e demais normas pertinentes à espécie.

## 2. DO OBJETO

2.1. A presente licitação tem como objeto a contratação de empresa especializada para **Implantação de Pavimentação Asfáltica no Município de Carolina**, de acordo com as condições e especificações constantes do **Projeto Básico, ANEXO I** deste Edital.

2.2. O valor máximo total para esta licitação é de **R\$ 495.996,10 (Quatrocentos e Noventa e Cinco Mil, Novecentos e Noventa e Seis Reais e Dez Centavos)**, conforme **Projeto Básico, ANEXO I** deste Edital.

## 3. DAS CONDIÇÕES DE PARTICIPAÇÃO

3.1. Poderão participar desta licitação as pessoas jurídicas que tenham ramo de atividade pertinente e compatível com o objeto desta Licitação, expresso no estatuto ou contrato social, e que atendam a todas as exigências quanto aos requisitos de classificação das Propostas de Preços e à documentação de habilitação.

3.2. Não poderá participar desta licitação, diretamente ou indiretamente, pessoas jurídicas:

- a) cujo objeto social não seja pertinente nem compatível com o objeto desta Licitação;
- b) em regime de consórcio, qualquer que seja sua forma de constituição, e empresas controladas, coligadas, interligadas ou subsidiárias entre si;
- c) que se encontrem em processo de dissolução, recuperação judicial, recuperação extrajudicial, falência, concordata, fusão, cisão ou incorporação;
- d) que se apresentem na qualidade de subcontratadas;
- e) que tenham sócios, gerentes ou responsáveis técnicos que sejam servidores públicos da **Prefeitura Municipal de Carolina**;
- f) suspensas de participar de licitação e impedidas de contratar com a **Prefeitura Municipal de Carolina**, conforme artigo 87, inciso III, da Lei Federal nº 8.666/1993, durante o prazo da sanção aplicada;
- g) declaradas inidôneas para licitar ou contratar com a Administração Pública, enquanto perdurarem os motivos determinantes da punição ou até que seja promovida a reabilitação, conforme artigo 87, inciso IV, da Lei Federal nº 8.666/1993;
- h) proibida de contratar com a Administração Pública, em razão de sanção derivada de condutas e atividades lesivas ao meio ambiente, de acordo com o artigo 72, § 8º, V, da Lei Federal nº 9.605/1998;
- i) proibida de participar de licitação, tendo por objeto aquisições, alienações, realização de obras e serviços, concessão de serviços públicos, na administração pública federal, estadual, municipal e do Distrito Federal, bem como em entidades da administração indireta, por prazo não inferior a **5 (cinco) anos**, em razão de pena por prática de infração da ordem econômica, de acordo com o artigo 38, inciso II, da Lei Federal nº 12.529/2011 (Lei Antitruste);



**ESTADO DO MARANHÃO  
PREFEITURA MUNICIPAL DE CAROLINA  
COMISSÃO PERMANENTE DE LICITAÇÃO-CPL**

j) proibida de contratar com o Poder Público por ato de improbidade, com decorrente inclusão no **Cadastro Nacional de Condenações Cíveis por Atos de Improbidade Administrativa e Inelegibilidade-CNIAI**, mantido pelo **Conselho Nacional de Justiça-CNJ**, nos termos do artigo 12, da Lei Federal nº 8.429/1992;

k) sociedades empresariais estrangeiras não autorizadas a funcionar no País;

l) integrantes de um mesmo grupo econômico, assim entendidas aquelas que tenham diretores, sócios ou representantes legais comuns, ou que utilizem recursos materiais, tecnológicos ou humanos em comum, exceto se demonstrado que não agem representando interesse econômico em comum;

m) que mantem vínculo de natureza técnica, comercial, econômica, financeira, trabalhista ou familiar com servidores da **Comissão Permanente de Licitação-CPL da Prefeitura Municipal de Carolina**;

n) enquadradas nas demais vedações estabelecidas no artigo 9º, da Lei Federal nº 8.666/1993.

**3.3.** A simples apresentação da Proposta de Preços implicará, por parte da licitante, de que inexistem fatos que impeçam a sua participação na presente licitação, eximindo assim o Presidente da CPL do disposto no artigo 97, da Lei Federal nº 8.666/1993.

#### **4. DA IMPUGNAÇÃO E DO PEDIDO DE ESCLARECIMENTO**

**4.1.** Qualquer pessoa poderá solicitar esclarecimentos, providências ou impugnar o ato convocatório desta Licitação, até **05 (cinco) dias úteis** anteriores à data fixada para recebimento dos envelopes de habilitação, nos termos do artigo 41, parágrafo 1º, da Lei Federal nº 8.666/93.

**4.2.** Os pedidos de esclarecimentos e impugnações deverão ser encaminhados ao Presidente da CPL, protocolados oficialmente de **segunda a sexta-feira**, na sala da **Comissão Permanente de Licitação-CPL**, na sede da **Prefeitura Municipal de Carolina**, localizada na **Praça Alípio Carvalho, nº 50, Centro. CEP: 65.980-000 - Carolina/MA**, no horário das **8h às 12h**.

**4.3.** Caberá ao Presidente da CPL decidir sobre a impugnação no prazo de **03 (três) dias úteis**, conforme dispõe o artigo 41, parágrafo 1º, da Lei Federal nº 8.666/93.

**4.4.** O Presidente de CPL para responder às impugnações poderá auxiliar-se do apoio dos setores da **Prefeitura Municipal de Carolina** que entender necessários.

**4.5.** Acolhida a impugnação contra o ato convocatório, será definida nova data para a realização do certame.

**4.5.1.** Se a resposta à impugnação não ocorrer no prazo estabelecido à **Prefeitura Municipal de Carolina** poderá na sessão já designada para abertura do certame declarar seu adiamento até ulterior deliberação cuja nova data para a realização do certame, será divulgada pelo mesmo instrumento em que se deu aquela do texto original.

**4.6.** As eventuais alterações aos termos do Edital serão disponibilizadas na página <http://carolina.ma.gov.br> e na sala da **Comissão Permanente de Licitação-CPL**, na sede da **Prefeitura Municipal de Carolina**.

**4.7.** A **Prefeitura Municipal de Carolina** notificará somente os interessados que enviarem o **Recibo de Retirada de Edital do SITE** ou receberem o Edital na sala da **Comissão Permanente de Licitação-CPL**, na sede da **Prefeitura Municipal de Carolina**.

**4.7.1.** Ao receber o Edital na sala da **Comissão Permanente de Licitação-CPL** ou ao acessar o Edital no site da **Prefeitura Municipal de Carolina**, o interessado estará ciente da necessidade de acompanhamento de eventuais alterações, notificações e comunicações, na página <http://carolina.ma.gov.br> e no mural da **Comissão Permanente de Licitação-CPL**.

**4.8.** Em hipótese alguma serão aceitos entendimentos verbais entre interessados e o Presidente da CPL, e demais servidores da **Comissão Permanente de Licitação-CPL**.

#### **5. DO CREDENCIAMENTO DAS LICITANTES**



ESTADO DO MARANHÃO  
PREFEITURA MUNICIPAL DE CAROLINA  
COMISSÃO PERMANENTE DE LICITAÇÃO-CPL

5.1. Para o credenciamento deverão ser apresentados os seguintes documentos, **em separado dos Envelopes nº 01 e 02:**

**a) tratando-se de representante legal:** ato constitutivo, estatuto ou contrato social em vigor, com todas as suas eventuais alterações, ou ato constitutivo consolidado, devidamente registrado, em se tratando de sociedades empresárias e, no caso de sociedades por ações, acompanhado de documentos de eleições de seus administradores, no qual estejam expressos seus poderes para exercer direitos e assumir obrigações em decorrência de tal investidura;

**b) tratando-se de procurador:** instrumento de procuração, público ou particular, ou **Carta Credencial (ANEXO II)**, no qual constem poderes específicos para interpor recursos e desistir de sua interposição e praticar todos os demais atos pertinentes a esta Tomada de Preço. O documento em questão deverá estar acompanhado de ato constitutivo, estatuto ou contrato social em vigor, com todas as suas eventuais alterações, ou ato constitutivo consolidado, devidamente registrado, em se tratando de sociedades empresárias e, no caso de sociedades por ações, acompanhado de documentos de eleições de seus administradores, no qual estejam expressos seus poderes para exercer direitos e assumir obrigações em decorrência de tal investidura.

**b.1)** instrumento de procuração público ou particular, ou **Carta Credencial (ANEXO II)** deverão obrigatoriamente sob pena de não ser aceito o Credenciamento serem firmados por tantos responsáveis pela empresa quanto estabeleça o Contrato Social ou Contrato ou estatuto de constituição, com permissão para outorgar poderes no que tange sua representatividade;

**c) Cópia da Carteira de Identidade ou outro documento oficial que contenha foto do representante credenciado** pela empresa interessada.

5.2. Os documentos necessários ao credenciamento poderão ser apresentados em original ou cópia previamente autenticada por cartório competente ou por servidor da **Comissão Permanente de Licitação-CPL**, ou por publicação em órgão da Imprensa Oficial.

**5.2.1.** A autenticação por servidor da **Comissão Permanente de Licitação-CPL** poderá ser realizada até o dia útil anterior à data marcada para a sessão de abertura desta Tomada de Preço, na sala da **Comissão Permanente de Licitação-CPL** na sede da **Prefeitura Municipal de Carolina**, localizada na **Praça Alípio Carvalho, nº 50, Centro. CEP: 65.980-000 - Carolina/MA**, no horário das **8h às 12h, de segunda a sexta-feira**.

**5.2.2.** Somente serão aceitas cópias legíveis e não serão aceitos documentos cujas datas estejam rasuradas.

5.3. A não apresentação ou a incorreção insanável de quaisquer dos documentos de credenciamento impedirá o representante legal ou procurador de manifestar a intenção de interpor recurso, enfim, de representar a licitante durante a sessão pública desta Tomada de Preço.

5.4. Após o credenciamento, será declarada a abertura da sessão e não mais serão admitidos novos proponentes, dando-se início ao recebimento dos Envelopes.

5.5. Não será admitida a participação de dois representantes para a mesma empresa, bem como de um mesmo representante para mais de uma empresa.

5.6. Os documentos de credenciamento serão conferidos pelo Presidente da CPL a cada sessão pública realizada. Na hipótese de substituição da pessoa inicialmente credenciada, novo credenciamento deverá obedecer a regras do **item 5.1** deste Edital.

5.7. No ato da entrega dos documentos de credenciamento, as licitantes deverão apresentar, **separados dos Envelopes** contendo a Documentação de habilitação e Proposta de Preço, os seguintes documentos:

**a) Declaração de Enquadramento e/ou Reenquadramento, Certidão Simplificada ou Certidão Específica emitida pela Junta Comercial** da sede da licitante para fins de comprovação de que é **Microempresa-ME, Empresa de Pequeno Porte-EPP ou Microempreendedor Individual-MEI**, nos termos da Lei Complementar nº 123/2006.



ESTADO DO MARANHÃO  
PREFEITURA MUNICIPAL DE CAROLINA  
COMISSÃO PERMANENTE DE LICITAÇÃO-CPL

- a.1) O Presidente da CPL poderá determinar a realização de diligência para dirimir eventual dúvida quanto à Receita Bruta da licitante no exercício anterior, com a ressalva de que o Balanço é considerado exigível após 1º de maio.
- 5.8. Antes de concluir o credenciamento, as empresas participantes deverão apresentar as certidões, com o intuito de verificar o eventual descumprimento de condições de participação:

a) **Cadastro Nacional de Empresas Inidôneas e Suspensas-CEIS**, mantido pelo **Ministério da Transparência e Controladoria-Geral da União** ([www.portaldatransparencia.gov.br/ceis](http://www.portaldatransparencia.gov.br/ceis));

b) **Cadastro Nacional de Condenações Cíveis por Atos de Improbidade Administrativa e Inelegibilidade-CNAI**, mantido pelo **Conselho Nacional de Justiça-CNJ** ([www.cnj.jus.br/improbidade\\_adm/consultar\\_requerido.php](http://www.cnj.jus.br/improbidade_adm/consultar_requerido.php)).

b.1) A consulta ao **Cadastro Nacional de Condenações Cíveis por Atos de Improbidade Administrativa e Inelegibilidade-CNAI** será realizada em nome das pessoas jurídicas licitantes e também de seu sócio majoritário, por força do artigo 12, da Lei Federal nº 8.429/1992, que prevê, dentre as sanções impostas ao responsável pela prática de ato de improbidade administrativa, a proibição de contratar com o Poder Público, inclusive por intermédio de pessoa jurídica da qual seja sócio majoritário.

5.8.1. Constatada a existência de sanção, o Presidente da CPL poderá excluir a licitante por falta de condição de participação nesta licitação, conforme previsto no **item 3.2** do Edital.

5.9. Encerrada a fase do credenciamento, serão recebidos os Envelopes contendo a Documentação de Habilitação e Proposta de Preços.

## 6. DA APRESENTAÇÃO DOS ENVELOPES

6.1. No dia, hora e local citados no preâmbulo deste Edital e após o credenciamento, a licitante deverá apresentar os Documentos de Habilitação e Proposta de Preços, em envelopes distintos, opacos, devidamente lacrados e rubricados em seus fechos, com os seguintes dizeres em sua parte externa:

<b>ENVELOPE Nº 01</b> Documentação de Habilitação <b>TOMADA DE PREÇO nº ____/2018-CPL/PMC</b> Prefeitura Municipal de Carolina Data: XXXX.XXXX.2018 Hora: XXXXhXXXXmin Razão Social da Pessoa Jurídica Licitante	<b>ENVELOPE Nº 02</b> Proposta de Preços <b>TOMADA DE PREÇO nº ____/2018-CPL/PMC</b> Prefeitura Municipal de Carolina Data: XXXX.XXXX.2018 Hora: XXXXhXXXXmin Razão Social da Pessoa Jurídica Licitante
--	---

6.2. Não será admitida a entrega de apenas um envelope.

6.3. Não serão consideradas Documentação de Habilitação e Propostas de Preços apresentadas por via postal, internet (e-mail) ou fac-símile.

6.4. Após a entrega dos envelopes, aquele contendo a Documentação de Habilitação será rubricado pelo Presidente da CPL, e os representantes credenciados das licitantes.

6.5. Os documentos de habilitação exigidos deverão ser legíveis e poderão ser apresentados no original ou por qualquer processo de cópia previamente autenticada por Cartório competente ou por servidor da **Comissão Permanente de Licitação-CPL da Prefeitura Municipal de Carolina**, mediante a apresentação do documento original, ou ainda por publicação em órgão de Imprensa Oficial.

6.5.1. A autenticação por servidor da **Comissão Permanente de Licitação-CPL da Prefeitura Municipal de Carolina** poderá ser realizada até o dia útil anterior à data marcada para a sessão de abertura desta Tomada de Preço, na sala da **Comissão Permanente de Licitação-CPL** na sede da **Prefeitura Municipal de Carolina**, localizada na **Praça Alípio Carvalho, nº 50, Centro. CEP: 65.980-000 - Carolina/MA**, no horário das **8h às 12h**, de **segunda a sexta-feira**.

6.5.2. Somente serão aceitas cópias legíveis e não serão aceitos documentos cujas datas estejam rasuradas.



ESTADO DO MARANHÃO  
PREFEITURA MUNICIPAL DE CAROLINA  
COMISSÃO PERMANENTE DE LICITAÇÃO-CPL

6.6. Não serão aceitos documentos apresentados por meio de fitas, discos magnéticos, filmes ou cópias em fac-símile, mesmo autenticadas, admitindo-se fotos, gravuras, desenhos, gráficos ou catálogos, apenas como forma de ilustração das propostas de preço.

6.7. Não serão aceitos “**protocolos de entrega**” ou “**solicitação de documentos**” em substituição aos documentos requeridos no presente Edital.

6.8. Após abertura dos envelopes, a Documentação de Habilitação e Proposta de Preços deverão ser juntados aos autos do Processo e não serão devolvidas à licitante.

## 7. DA DOCUMENTAÇÃO DE HABILITAÇÃO

7.1. As licitantes deverão apresentar a **Documentação de Habilitação** em **01 (uma) via**, no **Envelope nº 01**, devidamente fechado e rubricado no fecho, identificado conforme o indicado no **item 6.1**, contendo os seguintes documentos referentes a:

### 7.1.1. HABILITAÇÃO JURÍDICA:

a) **Requerimento de Empresário**, no caso de empresa individual;

b) **Ato constitutivo, Estatuto ou Contrato Social** em vigor, devidamente registrado, em se tratando de sociedades empresárias e, no caso de sociedades por ações, acompanhado de documentos de eleição de seus administradores;

c) **Ato Constitutivo** devidamente registrado no Cartório de Registro Civil de Pessoa Jurídica, no caso de sociedades civis, acompanhada de prova da diretoria em exercício;

d) **Decreto de Autorização**, em se tratando de empresa ou sociedade estrangeira em funcionamento no País e ato de registro ou autorização para funcionamento expedido pelo órgão competente, quando a atividade assim o exigir.

### 7.1.2. DA REGULARIDADE FISCAL E TRABALHISTA:

a) Prova de inscrição no **Cadastro Nacional de Pessoa Jurídica-CNPJ**;

b) Prova de inscrição no **Cadastro de Contribuintes Estadual ou Municipal**, se houver, relativo ao domicílio ou sede do licitante, pertinente ao seu ramo de atividade e compatível com o objeto contratual;

c) Prova de regularidade com a **Fazenda Federal** do domicílio ou sede da licitante, incluindo o **INSS**, mediante a:

c.1) Certidão Conjunta Negativa de Débitos Relativos a Tributos Federais, Dívida Ativa da União;

d) Prova de regularidade com a **Fazenda Estadual**, do domicílio ou sede da licitante, mediante:

d.1) Certidão Negativa de Débitos Fiscais;

d.2) Certidão Negativa de Inscrição de Débitos na Dívida Ativa;

d.3) Quando a prova de regularidade for comprovada mediante a apresentação de uma única certidão, e nela não constar expressamente essa informação, o Presidente da CPL poderá diligenciar para dirimir eventuais dúvidas.

e) Prova de regularidade com a **Fazenda Municipal** do domicílio ou sede da licitante, mediante:

e.1) Certidão Negativa de Débitos Fiscais (ISSQN e TLVF);

e.2) Certidão Negativa de Inscrição de Débitos na Dívida Ativa;

e.3) Quando a prova de regularidade for comprovada mediante a apresentação de uma única certidão, e nela não constar expressamente essa informação, o Presidente da CPL poderá diligenciar para dirimir eventuais dúvidas.



ESTADO DO MARANHÃO  
PREFEITURA MUNICIPAL DE CAROLINA  
COMISSÃO PERMANENTE DE LICITAÇÃO-CPL

f) Prova de regularidade relativa ao **Fundo de Garantia por Tempo de Serviço-FGTS**, mediante a:

f.1) Certificado de Regularidade do FGTS-CRF.

g) Prova de inexistência de débitos inadimplidos perante a **Justiça do Trabalho**, mediante a:

g.1) Certidão Negativa de Débitos Trabalhistas-CNDT

h) **Declaração de Cumprimento do Artigo 7º, Inciso XXXIII, da Constituição da República Federativa do Brasil de 1988:**

h.1) **Declaração** de que não emprega menores de dezoito anos em trabalho noturno, perigoso ou insalubre e nem menores de dezesseis anos em qualquer trabalho, salvo na condição de aprendiz, a partir de quatorze anos, de conformidade com o disposto no artigo 27, inciso V, da Lei Federal nº 8.666/1993, podendo ser utilizado o modelo no **ANEXO V** deste Edital.

**7.1.3. QUALIFICAÇÃO TÉCNICA:**

a) **Certidão de Registro e Quitação de Pessoa Jurídica**, no **Conselho Regional de Engenharia e Agronomia-CREA**, da sede da empresa;

b) Comprovação da empresa possuir como seu **Responsável Técnico, 01 (um) Engenheiro Civil**, no mínimo, detentor de **Anotação de Responsabilidade Técnica-ART**, acompanhado da respectiva **Certidão de Acervo Técnico-CAT**, demonstrando que tenha executado serviço relativo, com características técnicas similares às do objeto do presente Edital.

b.1) A comprovação do vínculo profissional do **Responsável Técnico** será feita mediante cópia da **Carteira de Trabalho e Previdência Social-CTPS** ou da **Ficha de Registro de Empregados-FRE** que demonstre a identificação do profissional, com o visto do **Ministério do Trabalho-MT** ou mediante **Certidão do Conselho Regional de Engenharia e Agronomia-CREA** devidamente atualizada ou **Contrato de Trabalho ou Contrato de Prestação de Serviços** registrado na **Certidão do Conselho Regional de Engenharia e Agronomia-CREA** da região competente, em que conste o profissional como **Responsável Técnico**.

b.2) Quando o **Responsável Técnico** indicado for dirigente ou sócio da licitante, tal comprovação será feita através do **Ato Constitutivo** da empresa ou **Certidão do Conselho Regional de Engenharia e Agronomia-CREA** devidamente atualizada.

b.3) Em caso de **não comprovação de vínculo empregatício**, o licitante poderá apresentar, em substituição, uma **Declaração de Contratação Futura**, declarando que o **Responsável Técnico** será futuramente contratado pela empresa. A Declaração deverá ser assinada conjuntamente pelo Representante Legal do licitante e pelo **Responsável Técnico** indicado e cujo vínculo será posteriormente comprovado.

b.4) É vedada a indicação de um mesmo **Responsável Técnico** por mais de uma empresa proponente, fato este que **inabilitará todas as envolvidas**.

c) **Atestado de Capacidade Técnica**, referente à execução de serviços relativos, com características técnicas similares às do objeto do presente Edital, fornecido por pessoa jurídica de direito público ou privado, devidamente averbado pelo **Conselho Regional de Engenharia e Agronomia-CREA**, em nome da empresa licitante ou do seu responsável técnico, acompanhado da respectiva **Certidão de Acervo Técnico-CAT**, com a comprovação de vínculo empregatício.

d) **Declaração Formal** indicando o **Responsável Técnico** que se responsabilizará pela execução dos serviços, com nome, profissão, RG, CPF e número do Registro Profissional;





ESTADO DO MARANHÃO  
PREFEITURA MUNICIPAL DE CAROLINA  
COMISSÃO PERMANENTE DE LICITAÇÃO-CPL

d.1) O profissional indicado para fins de comprovação da capacitação técnico-profissional deverá ser o responsável pelo acompanhamento da execução dos serviços de que tratam o objeto desta licitação, admitindo-se a substituição por profissionais de experiência equivalente ou superior, desde que previamente aprovada pela CONTRATANTE;

e) Não serão aceitos **Certidões de Acervo Técnico-CAT** ou **Atestados** de Projeto, Fiscalização, Supervisão, Gerenciamento, Controle Tecnológico ou Assessoria Técnica de Obras.

f) **Declaração de Realização de Visita Técnica:**

f.1) **Declaração** que realizou visita técnica a **Rua São Judas Tadeu no bairro Nova Carolina** que será contemplada com a **pavimentação asfáltica**, relacionada no **Projeto Básico**, e tomou pleno conhecimento das condições existentes neste local onde serão desenvolvidos os trabalhos.

f.2) As empresas que optarem pela realização da visita a **Rua São Judas Tadeu no bairro Nova Carolina**, deverá apresentar a **Declaração de Realização de Visita Técnica**, de acordo com o modelo no **ANEXO VII** deste Edital.

g) **Declaração de Responsabilidade por Renúncia à Visita Técnica:**

g.1) **Declaração** que **declinou** da realização da visita técnica a **Rua São Judas Tadeu no bairro Nova Carolina** que será contemplada com a **pavimentação asfáltica**, relacionada no **Projeto Básico**, assumindo incondicionalmente a responsabilidade de executar os serviços em conformidade com todas as condições e exigências estabelecidas no Edital;

g.2) As empresas que optarem pela **não** realização da visita a **Rua São Judas Tadeu no bairro Nova Carolina**, deverá apresentar a **Declaração de Responsabilidade por Renúncia à Visita Técnica**, de acordo com o modelo no **ANEXO VIII** deste Edital.

g.3) A empresa que optar pela **não** realização da visita a **Rua São Judas Tadeu no bairro Nova Carolina**, caso **CONTRATADA**, não poderá alegar, em nenhuma hipótese, o desconhecimento das condições existentes neste local onde serão desenvolvidos os trabalhos, ou outros aspectos que interfiram diretamente na execução dos serviços, ou de desconhecimento das características e peculiaridades pertinentes aos serviços ou das dificuldades inerentes à execução, com o intuito de eximir-se de responsabilidades.

**7.1.4. QUALIFICAÇÃO ECONÔMICO-FINANCEIRA:**

a) **Balço Patrimonial e Demonstrações Contábeis** do último exercício social, com o objetivo de comprovar a boa situação financeira da empresa, avaliada pelo **Índice de Liquidez Geral-ILG** e **Índice de Liquidez Corrente-ILC** os quais deverão ser iguais ou maiores que 1 (um), aplicando-se as seguintes fórmulas:

$$\text{Índice de Liquidez Corrente-ILC} = \frac{\text{Ativo Circulante-AC}}{\text{Passivo Circulante-PC}} \geq 1$$

$$\text{Índice de Liquidez Geral-ILG} = \frac{\text{Ativo Circulante-AC} + \text{Realizável a Longo Prazo-RLP}}{\text{Passivo Circulante-PC} + \text{Exigível a Longo Prazo-ELP}} \geq 1$$

a.1) As fórmulas deverão estar devidamente aplicadas em **Memorial de Cálculos** juntado ao Balço Patrimonial e Demonstrações Contábeis. Caso o Memorial não seja apresentado, o Presidente da CPL se reserva o direito de efetuar os cálculos;

a.2) A licitante que apresentar resultado **MENOR QUE UM** nos **Índice de Liquidez Geral-ILG** e **Índice de Liquidez Corrente-ILC** deverá comprovar **Capital Social ou Patrimônio Líquido** mínimo correspondente a **10% (dez por cento)** do valor máximo estimado para os itens ofertados;



**ESTADO DO MARANHÃO  
PREFEITURA MUNICIPAL DE CAROLINA  
COMISSÃO PERMANENTE DE LICITAÇÃO-CPL**

**a.3)** Na hipótese de alteração do Capital Social, após a realização do Balanço Patrimonial, a licitante deverá apresentar documentação de alteração do Capital Social, devidamente registrada na Junta Comercial em que o Balanço for registrado;

**a.4)** As empresas constituídas no exercício social em curso, em substituição ao Balanço Patrimonial, deverão apresentar o **Balanço de Abertura**, devidamente registrado na Junta Comercial da sede ou domicílio da licitante;

**a.5)** Serão considerados aceitos como na forma da lei o Balanço Patrimonial e Demonstrações Contábeis assim apresentados:

**a.5.1)** Publicados em Diário Oficial; ou

**a.5.2)** Publicados em jornal de grande circulação; ou

**a.5.3)** Registrados na Junta Comercial da sede ou domicílio da licitante; ou

**a.5.4)** Por cópia do **Livro Diário**, devidamente autenticado na Junta Comercial da sede ou domicílio da licitante, acompanhada obrigatoriamente dos **Termos de Abertura e de Encerramento**.

**a.6)** O Balanço Patrimonial e as Demonstrações Contábeis deverão estar assinados por contador devidamente registrado no **Conselho Regional de Contabilidade-CRC**;

**a.7)** A pessoa jurídica optante do **Sistema de Lucro Presumido**, que no decorrer do ano-calendário, mantiver Livro Caixa nos termos da Lei Federal nº 8.981/1995, deverá apresentar, juntamente com o Balanço Patrimonial, cópias dos **Termos de Abertura e Encerramento do Livro Caixa**;

**a.8)** As pessoas jurídicas obrigadas à **Escrituração Contábil Digital-ECD** deverão apresentar o Balanço Patrimonial e os Termos de Abertura e Encerramento do Livro Contábil Digital, **acompanhado do Recibo de Entrega**. Estes documentos deverão ser impressos diretamente do **Sistema Público de Escrituração Digital-SPED**.

**b)** **Certidão Negativa de Falência ou Recuperação Judicial ou Extrajudicial**, expedida pelo distribuidor da sede da pessoa jurídica, com data não excedente a **60 (sessenta) dias consecutivos** de antecedência da data de apresentação da Proposta de Preço, quando não vier expresso o prazo de validade.

**c)** **Alvará de Licença e funcionamento** do domicílio ou sede da Licitante.

**d)** **Certidão Simplificada da Junta Comercial do Estado** do domicílio ou sede da Licitante.

**e)** **Certidão Específica da Junta Comercial do Estado** do domicílio ou sede da Licitante.

**f)** **Certificado de Registro Cadastral de Fornecedores** com a Prefeitura Municipal de Carolina-MA, dentro do prazo de validade.

**7.2.** É de exclusiva responsabilidade das licitantes a juntada de todos os documentos necessários à habilitação.

**7.3.** As declarações e outros documentos julgados necessários à habilitação, quando produzidos pela própria licitante, deverão estar emitidas em papel timbrado e conter data, identificação e assinatura do titular da empresa ou do seu representante legal.

**7.4.** É facultada a autenticação nas cópias das Certidões de Regularidade Fiscal apresentadas pelas licitantes cuja autenticidade possa ser verificada pela Internet, de acordo com a norma específica.

**7.5.** O número do **Cadastro Nacional da Pessoa Jurídica-CNPJ**, indicado nos documentos da Proposta de Preço e da Habilitação deverá ser o mesmo do estabelecimento que efetivamente vai executar o objeto da presente licitação, com exceção dos seguintes documentos:

**a)** **Certificado de Regularidade do FGTS-CRF** que poderá ser da sede da pessoa jurídica;



ESTADO DO MARANHÃO  
PREFEITURA MUNICIPAL DE CAROLINA  
COMISSÃO PERMANENTE DE LICITAÇÃO-CPL

**b) Certidão Negativa de Falência ou Concordata** que deverá ser do local do principal estabelecimento da licitante, conforme artigo 3º da Lei Federal nº 11.101/2005;

**c) Certidão Conjunta Negativa de Débitos Relativos a Tributos Federais, Dívida Ativa da União**, que deverá ser da sede da pessoa jurídica.

O Presidente da CPL reserva-se o direito de solicitar o original de qualquer documento, sempre que tiver dúvida e julgar necessário

## 8. DA PROPOSTA DE PREÇOS

**8.1.** A Proposta de Preços deverá ser apresentada em **01 (uma) via**, impressa em papel timbrado da licitante, em língua portuguesa, salvo quanto às expressões técnicas de uso corrente, sem emendas, rasuras ou entrelinhas, devidamente datada, assinada e rubricadas todas as folhas pelo representante legal ou procurador da licitante proponente, com o seguinte conteúdo, de apresentação obrigatória:

**a) Carta-Proposta** contendo os dados da empresa (razão social da empresa, número do CNPJ, endereço completo, fone/fax/celular, e-mail, banco, número da conta e a respectiva agência), nome completo do responsável pela assinatura do **Contrato Administrativo**, com indicação do cargo na empresa, CPF e RG, prazo de validade da Proposta, prazo de execução, valor global da Proposta, expresso em algarismo e por extenso, em conformidade com as especificações previstas no **Projeto Básico**, de acordo com o modelo constante no **ANEXO IV** deste Edital;

**a.1)** a licitante poderá utilizar modelo próprio, desde que contenha todas as informações pertinentes e constantes da **Carta-Proposta, ANEXO IV** deste Edital, de forma que não altere e/ou descaracterize a substância do modelo indicado;

**a.2)** serão aceitos preços em moeda corrente nacional com até **2 (duas)** casas decimais após a vírgula, conforme dispõe a Lei Federal nº 9.069/1995;

**a.3)** o CNPJ registrado na Carta-Proposta deverá ser o mesmo da Nota Fiscal emitida por ocasião do pagamento do objeto contratado;

**b) Planilha Orçamentária** com a descrição detalhada dos **ITENS cotados**, de acordo com as especificações constantes do **Projeto Básico, ANEXO I** deste Edital, com a indicação da unidade, quantidade, **preço unitário e total do ITEM**, em algarismo, em moeda corrente nacional;

**b.1)** As empresas licitantes deverão apresentar a **Planilha Orçamentária** também em CD ou DVD no formato EXCEL, objetivando celeridade nos procedimentos da análise técnica das propostas de preços na fase de julgamento e classificação.

**b.2)** serão aceitos preços em moeda corrente nacional com até **2 (duas)** casas decimais após a vírgula, conforme dispõe a Lei Federal nº 9.069/1995;

**b.3)** Havendo discrepância nos preços propostos, prevalecerá o preço unitário do **ITEM**, cabendo ao Presidente da CPL a correção do valor da Proposta;

**b.3.1)** para fins do disposto na **alínea b.3** o cálculo do valor global da Proposta dar-se-á pela somatória dos preços unitários dos **ITENS** da Proposta, multiplicados por suas respectivas quantidades;

**b.4)** Os valores unitário, total e o valor global propostos não poderão ser superiores aos valores unitários e total máximos estimados pela **Prefeitura Municipal de Carolina**, constantes do **Projeto Básico, ANEXO I** deste Edital;

**c) Planilha de Composição de Preços Unitários** por **item** ofertado, em conformidade com a Planilha Orçamentária, constando unidades e insumos com respectivos consumos, discriminando os percentuais de **Benefício e Despesas Indiretas-BDI** e **encargos sociais** aplicados;

**c.1)** A Proposta deverá contemplar o salário normativo da Categoria de acordo com a Convenção Coletiva de Trabalho vigente;



ESTADO DO MARANHÃO  
PREFEITURA MUNICIPAL DE CAROLINA  
COMISSÃO PERMANENTE DE LICITAÇÃO-CPL

- c.2) Cada licitante deverá elaborar suas composições de custos incluindo todos os materiais, equipamentos e mão de obra que entenderem necessários para a conclusão do serviço, de acordo com a especificação técnica.
- c.3) Nos preços cotados deverão estar inclusos os encargos sociais e trabalhistas, todos os equipamentos, instrumentos, ferramentas e máquinas necessários ao desenvolvimento dos trabalhos, enfim, quaisquer outras despesas necessárias à realização dos serviços, bem assim, deduzidos quaisquer descontos que venham a ser concedidos;
- c.4) Os impostos, as taxas, as despesas indiretas e o lucro bruto da licitante deverão estar considerados em item específico, **Benefício e Despesas Indiretas-BDI**;
- c.5) A ausência de preços na **Planilha de Composição de Preços Unitários** implicará na desclassificação da Proposta da licitante;
- d) **Cronograma Físico-Financeiro** compatível com a obra, com a discriminação dos itens de serviço e periodicidade mensal, não se admitindo parcela na forma de pagamento antecipado, observado o Cronograma Físico-Financeiro que integra este **Projeto Básico**;
- d.1) A licitante poderá utilizar modelo próprio, desde que contenha todas as informações pertinentes e constantes no Cronograma Físico-Financeiro deste documento;
- e) **Curva ABC de Serviços**, em modelo próprio da licitante, desde que contenha todas as informações pertinentes;
- f) **Planilha de Composição de Encargos Trabalhistas e Sociais** com no máximo **02 (duas)** casas decimais após a vírgula;
- f.1) A licitante poderá utilizar modelo próprio, desde que contenha todas as informações pertinentes e atenda a legislação vigente;
- g) **Planilha de Composição de Benefício de Despesas Indiretas-BDI**, com no máximo duas casas decimais após a vírgula;
- g.1) A licitante poderá utilizar modelo próprio, desde que contenha todas as informações pertinentes e atenda a legislação vigente;
- g.2) A composição de **Benefício e Despesas Indiretas-BDI** deverá observar a Súmula nº 254/2010-TCU que estabelece que o **Imposto de Renda Pessoa Jurídica-IRPJ** e **Contribuição Social sobre o Lucro Líquido-CSLL** não se consubstanciam em despesas indiretas passíveis de inclusão do **Benefício e Despesas Indiretas-BDI**. Os tributos **Imposto de Renda Pessoa Jurídica-IRPJ** e **Contribuição Social sobre o Lucro Líquido-CSLL** não deverão integrar o cálculo do **Benefício e Despesas Indiretas-BDI**, nem tampouco a planilha de custo direto, por se constituírem em tributos de natureza direta e personalíssima;
- g.3) Os itens '**Administração Local**' e '**Custos com Mobilização/Desmobilização**' devem compor a Planilha Orçamentária dos custos diretos, não sendo permitido inclusão na composição de **Benefício e Despesas Indiretas-BDI**, conforme entendimento pacificado do **Tribunal de Contas da União-TCU**;
- g.4) Os documentos exigidos nas alíneas "b" a "g" acima elencados deverão, necessariamente, ser assinados pelo **representante legal da licitante** e pelo **Engenheiro Civil**, devidamente registrado no **Conselho Regional de Engenharia e Agronomia-CREA**, com identificação e número do seu registro, nos termos dos artigos 7º e 14, da Lei Federal nº 5.194, de 24 de dezembro de 1966, e da Resolução nº 282, de 24 de agosto de 1983, do **Conselho Federal de Engenharia e Agronomia-CONFEA**. A Carta-Proposta deverá ser assinada pelo representante legal da empresa licitante.
- h) **Prazo de validade da proposta**: não inferior a **60 (sessenta) dias consecutivos**, a contar da data da sessão de abertura dos Envelopes;
- i) **Prazo de execução**: não superior a **06 (seis) meses**, contados a partir da data da assinatura da Ordem de Serviço;



**ESTADO DO MARANHÃO  
PREFEITURA MUNICIPAL DE CAROLINA  
COMISSÃO PERMANENTE DE LICITAÇÃO-CPL**

- j) Prazo de início de execução:** não superior a **05 (cinco) dias úteis**, contados a partir da data da **assinatura da Ordem de Serviço**;
- k)** Data e assinatura do representante legal da licitante com sua qualificação e identificação do nome abaixo da assinatura.
- 8.2.** Nos preços ofertados deverão já estar considerados e inclusos todos os custos diretos e indiretos, encargos, tributos, transporte, seguros, contribuições e obrigações sociais, trabalhistas e previdenciárias e outros necessários ao cumprimento integral do objeto desta Tomada de Preço.
- 8.2.1.** A inadimplência da licitante, com referência aos encargos estabelecidos no **item anterior**, não transfere a responsabilidade por seu pagamento à Administração, nem poderá onerar o objeto desta Tomada de Preço, razão pela qual a licitante vencedora renuncia expressamente a qualquer vínculo de solidariedade, ativa ou passiva, com a **Prefeitura Municipal de Carolina**.
- 8.2.2.** Quaisquer tributos, despesas e custos omitidos ou incorretamente cotados, serão considerados como inclusos nos preços, ainda que não tenham causado a desclassificação da proposta por preço inexequível. Nestes casos, a Administração não deferirá pedidos de acréscimo, devendo a licitante vencedora fornecer os materiais sem ônus adicionais.
- 8.3.** A simples irregularidade formal, que evidencie lapso isento de má fé, e que não afete o conteúdo ou a idoneidade da proposta não será causa de desclassificação;
- 8.3.1.** O Presidente da CPL poderá corrigir quaisquer erros de soma e/ou multiplicação, com base no valor unitário, e poderá incluir o preço global da proposta, se faltar;
- 8.3.2.** A falta de data, rubrica e/ou assinatura na Proposta de Preços poderá ser suprida pelo representante legal, presente na sessão pública, com poderes para esse fim;
- 8.3.3.** Caso o **Prazo de Validade da Proposta, Prazo de Execução e o Prazo de Início de Execução** sejam omitidos na Proposta de Preços, o Presidente da CPL entenderá como sendo igual aos previstos no **item 7.1.**, alíneas “h”, “i” e “j”, respectivamente;
- 8.3.4.** Caso a **descrição do objeto** seja parcialmente omitida na Proposta de Preços, o Presidente da CPL entenderá como sendo igual ao previsto no **Projeto Básico**.
- 8.4.** A apresentação da Proposta de Preços implica para a licitante a observância dos preceitos legais em vigor, bem como a integral e incondicional aceitação de todos os termos e condições deste Edital, sendo responsável pela fidelidade e legitimidade das informações e dos documentos apresentados em qualquer fase da licitação.
- 8.5.** Decorridos o prazo de validade da Proposta, sem emissão da **Nota de Empenho** e convocação para a assinatura do **Contrato Administrativo**, as licitantes ficam liberadas dos compromissos assumidos, podendo a **Prefeitura Municipal de Carolina** solicitar a prorrogação do prazo de validade por mais **60 (sessenta) dias consecutivos**.
- 8.5.1.** A licitante poderá recusar ou aceitar o pedido de prorrogação, entretanto, no caso de concordância, a Proposta de Preços não poderá ser modificada.
- 8.6.** A **Prefeitura Municipal de Carolina** poderá, caso julgue necessário, solicitar maiores esclarecimentos sobre a composição dos preços propostos.
- 8.7.** Não se considerará qualquer oferta de vantagem não prevista nesta Tomada de Preço, inclusive financiamentos subsidiados ou a fundo perdido.
- 8.8.** Não se admitirá Proposta que apresente valores simbólicos, irrisórios ou de valor zero, incompatíveis com os preços praticados no mercado.
- 8.9.** Não serão aceitos Propostas com valor global ou unitário superiores ao estimado ou com preços manifestamente inexequíveis.
- 8.9.1.** Considerar-se-á inexequível a Proposta que não venha a ter demonstrada sua viabilidade por meio de documentação que comprove que os custos envolvidos na contratação são coerentes com os de mercado do objeto desta Tomada de Preço.
- 8.10.** Não se admitirá Proposta que apresentar alternativas de preços.



**ESTADO DO MARANHÃO  
PREFEITURA MUNICIPAL DE CAROLINA  
COMISSÃO PERMANENTE DE LICITAÇÃO-CPL**

**8.11.** Após a abertura da Proposta de Preços não será admitido pedido de desistência, salvo por motivo justo decorrente de fato superveniente analisado e aceito pela **Prefeitura Municipal de Carolina**.

**8.12.** A licitante que não mantiver sua Proposta ficará sujeita às penalidades estabelecidas no **item 16.1** deste Edital.

**9. DO PROCEDIMENTO DA LICITAÇÃO**

**9.1.** Declarada a abertura da sessão pelo Presidente da CPL, após credenciamento realizado conforme **item 5** deste Edital, não serão mais admitidos novos proponentes.

**9.1.1.** No ato do credenciamento, as **Microempresas-ME, Empresas de Pequeno Porte-EPP e Microempreendedores Individuais-MEI**, deverão apresentar a documentação exigida no **subitem 5.8, alínea “b”**, deste Edital, enquanto condição para exercer o direito ao tratamento diferenciado e simplificado quanto ao direito de preferência e à participação no certame.

**9.2.** O Presidente da CPL procederá à abertura do Envelope nº 02 contendo a documentação da licitante, com o objetivo de verificar suas condições habilitatórias, consoante às exigências deste Edital.

**9.3.** Após a entrega dos documentos de habilitação não será permitida a substituição ou apresentação de documentos, salvo quando, a critério do Presidente da CPL, tratem-se de esclarecimentos sobre dúvidas ou manifestos erros formais.

**9.4.** Verificado o atendimento das exigências para a Habilitação na forma exigida no Edital, será a licitante declarada habilitada.

**9.5.** A licitante que deixar de apresentar quaisquer dos documentos exigidos neste Edital, ou os apresentar em desacordo ou com irregularidades, será inabilitada, sem prejuízo de aplicação de sanções, ressalvada a hipótese legal prevista no **item 9.6**.

**9.6.** As **Microempresas-ME, Empresas de Pequeno Porte-EPP e Microempreendedores Individuais-MEI** deverão apresentar toda a documentação exigida para fins de comprovação de **regularidade fiscal e trabalhista**, mesmo que esta apresente alguma restrição.

**9.6.1.** Havendo alguma restrição na comprovação da **regularidade fiscal e trabalhista**, será assegurado o prazo de **05 (cinco) dias úteis**, cujo termo inicial corresponderá ao momento em que a proponente for declarada vencedora do certame, **prorrogáveis por igual período**, a critério da Administração, para a regularização da documentação, pagamento ou parcelamento do débito, e emissão de eventuais certidões negativas ou positivas com efeito de certidão negativa.

**9.6.2.** A não regularização da documentação, no prazo previsto no **item anterior**, implicará na decadência do direito à contratação, sendo facultado à Administração convocar as licitantes remanescentes, na ordem de classificação, ou revogar a licitação, sem prejuízo das sanções administrativas previstas no Edital.

**9.7.** Ultrapassada a fase de habilitação, serão abertos os envelopes de nº 02 – Propostas de Preço, divulgando a Comissão, aos licitantes presentes, as condições oferecidas pelos participantes habilitados, sendo as propostas rubricadas pelos mesmos e pelos membros da Comissão.

**9.8.** As propostas serão analisadas e comparadas com os critérios e especificações preestabelecidas neste Edital, podendo a Comissão Permanente de Licitação convocar os licitantes para esclarecimentos de qualquer natureza, que venham facilitar o entendimento da mesma fase do julgamento.

**9.9.** Verificando-se discordância entre o preço unitário e total prevalecerá o primeiro, sendo corrigido o preço total. Ocorrendo divergência entre os valores numéricos e os por extenso, predominarão os últimos. Se o licitante não aceitar a correção de tais erros, sua proposta será rejeitada.



**ESTADO DO MARANHÃO  
PREFEITURA MUNICIPAL DE CAROLINA  
COMISSÃO PERMANENTE DE LICITAÇÃO-CPL**

**9.10.** As propostas que não atenderem às condições desta licitação, que oferecerem alternativas de ofertas e cotações, bem como as vantagens nelas previstas ou preços excessivos ou manifestamente inexecutáveis, serão desclassificadas.

**9.11.** O julgamento das propostas será efetuado pela Comissão, levando em consideração o critério de MENOR PREÇO GLOBAL, dentre os licitantes que cumprirem integralmente as exigências deste Edital.

**9.12.** Em caso de absoluta igualdade de preços, entre duas ou mais propostas, e depois de obedecido ao disposto do parágrafo 2º do art. 3º da Lei nº 8.666/93, proceder-se-á ao desempate, por sorteio, em ato público, para o qual todos os licitantes serão convocados.

**9.13. Serão desclassificadas as Propostas de Preços que:**

- a) que não atenda às exigências deste Edital;
- b) alterarem o quantitativo previsto nas tabelas contidas no **Projeto Básico (ANEXO I)** fornecido pela Administração (acréscimos, diminuições, supressões de quantitativos e/ou itens e subitens);
- c) forem omissas ou apresentem irregularidades ou defeitos que inviabilize a sua análise em conformidade com as exigências deste Edital;
- d) apresentem preços unitários ou total acima do máximo estabelecido para esta Tomada de Preço, constante do **Projeto Básico, ANEXO I** deste Edital;
- e) que apresente preços manifestamente inexecutáveis, assim considerados aqueles que não venham a ser demonstrado a sua viabilidade através de documentação solicitada pelo Presidente da CPL admitindo-se, planilha de custos elaborada pela própria licitante sujeita a exame da **Prefeitura Municipal de Carolina** e/ou Contrato, ainda que em execução, com preços semelhantes.

**9.14.** A licitante que ofertar preço supostamente inexecutável e que não demonstre posteriormente a sua exequibilidade, sujeitar-se-á às penalidades administrativas pela não-manutenção da Proposta, e nesse caso o Presidente da CPL retomará a sessão com as licitantes remanescentes.

**9.15.** Quando todas as propostas forem desclassificadas ou todas as licitantes inabilitadas, o Presidente da CPL poderá conceder o prazo de **8 (oito) dias úteis** para a apresentação de outras propostas ou de nova documentação escoimadas dos vícios que ensejaram a decisão

**9.16.** Havendo manifestação da intenção de recurso, o Presidente da CPL registrará na Ata o motivo e as razões procedendo da forma seguinte:

- a) informará à licitante recorrente que terá prazo de **3 (três) dias úteis** para apresentação das razões do recurso, ficando as demais licitantes desde logo intimadas para apresentar contrarrazões em **igual número de dias**, que começarão a correr do término do prazo do recorrente;
- b) informará às licitantes o dia que vencem os prazos de apresentação de razões e contrarrazões de recurso, registrando na Ata da sessão;
- c) informará às licitantes a data de início da contagem do prazo para apresentação das razões de recurso, caso os autos do processo licitatório não sejam disponibilizados imediatamente para vista.

**9.17.** Não havendo interesse em recorrer, o Presidente da CPL encerrará a sessão lavrando a Ata circunstanciada.

## **10. DO RECURSO ADMINISTRATIVO**

**10.1.** Encerrado o julgamento e declarada a vencedora da Licitação, as licitantes poderão manifestar imediata e motivadamente a intenção de recorrer e as razões do recurso, o que deverá ser registrado em Ata pelo Presidente da CPL.

**10.2.** Caracteriza-se a renúncia do direito em recorrer quando:

- a) a licitante não credencia representante ou procurador;



**ESTADO DO MARANHÃO  
PREFEITURA MUNICIPAL DE CAROLINA  
COMISSÃO PERMANENTE DE LICITAÇÃO-CPL**

b) o representante ou procurador credenciado expressamente declina do direito ou mantém-se silente quando consultado;

c) o representante ou procurador credenciado se ausenta antes do término da sessão.

**10.3.** Manifestada a intenção de recorrer, por qualquer das licitantes, será concedido o prazo de até **03 (três) dias úteis** para a apresentação das razões do recurso, ficando as demais licitantes, desde logo, intimadas para apresentar contrarrazões em **igual número de dias**, que começarão a correr do término do prazo do Recorrente, sendo-lhes assegurada vista imediata dos autos, na sala da **Comissão Permanente de Licitação-CPL** localizada no prédio sede da **Prefeitura Municipal de Carolina** no endereço mencionado no preâmbulo deste Edital.

**10.4.** O Recurso será dirigido a **Secretária Municipal de Administração, Finanças, Planejamento e Urbanismo de Carolina**, por intermédio do Presidente da CPL, devidamente protocolado na sala da **Comissão Permanente de Licitação-CPL**.

**10.5.** Cabe ao Presidente da CPL receber, examinar, e decidir os recursos, encaminhando-os à autoridade competente quando mantiver sua decisão.

**10.6.** Se não reconsiderar sua decisão, o Presidente da CPL submeterá o recurso, devidamente informado, à consideração da **Secretária Municipal de Administração, Finanças, Planejamento e Urbanismo de Carolina** que proferirá **decisão definitiva**.

**10.7.** O acolhimento de recurso pelo Presidente da CPL ou pela autoridade competente, conforme o caso, importará invalidação apenas dos atos insuscetíveis de aproveitamento.

## **11. DA ADJUDICAÇÃO E HOMOLOGAÇÃO DA LICITAÇÃO**

**11.1.** Não havendo manifestação de recurso ou após seu julgamento, o Presidente da CPL procederá à adjudicação do objeto à licitante vencedora e encaminhará o Processo a **Secretária Municipal de Administração, Finanças, Planejamento e Urbanismo**, da **Prefeitura Municipal de Carolina** para homologação.

## **12. DA REVOGAÇÃO OU ANULAÇÃO DA LICITAÇÃO**

**12.1.** A **Prefeitura Municipal de Carolina** se reserva ao direito de revogar a licitação por razões de interesse público decorrente de fato superveniente devidamente comprovado e, anulá-la se constatada insanável ilegalidade, em ambos os casos baseado em Parecer escrito e devidamente fundamentado, assegurando o contraditório e a ampla defesa, nos prazos estabelecidos nos referidos atos.

**12.2.** Não caberá qualquer indenização aos proponentes em caso de revogação ou nulidade deste procedimento licitatório, ressalvada a hipótese prevista no artigo 59, da Lei Federal nº 8.666/1993.

**12.3.** Em decisão na qual não se evidencie lesão ao interesse público nem prejuízo a terceiros, os atos que apresentarem defeitos sanáveis poderão ser convalidados pela própria **Prefeitura Municipal de Carolina**.

## **13. DA CONTRATAÇÃO**

**13.1.** Após a homologação do resultado desta Licitação, a licitante vencedora será convocada pela **Divisão de Contratos** para retirar a **Nota de Empenho da Despesa**, oferecer a **Garantia de Execução** e assinar o **Contrato Administrativo**, observado o prazo máximo de **05 (cinco) dias úteis**, contados da convocação, sob pena de decair ao direito de contratação.

**13.1.1.** A **CONTRATADA** deverá oferecer a **Garantia de Execução**, no prazo máximo de até **05 (cinco) dias úteis**, após a data de assinatura do **Contrato Administrativo**;

**13.1.2.** O prazo para assinar o **Contrato Administrativo** poderá ser prorrogado quando solicitado pela licitante, durante seu transcurso e desde que ocorra motivo justificado e aceito pela **Secretaria Municipal de Administração, Finanças, Planejamento e Urbanismo**.





**ESTADO DO MARANHÃO  
PREFEITURA MUNICIPAL DE CAROLINA  
COMISSÃO PERMANENTE DE LICITAÇÃO-CPL**

**13.2.** É facultado à Administração, quando a licitante vencedora não comparecer, não apresentar todos os documentos de regularidade exigidos no ato de assinatura do **Contrato Administrativo**, recusar-se a retirar a **Nota de Empenho**, oferecer a **Garantia de Execução** e a assinar o **Contrato Administrativo**, convocar as licitantes remanescentes, obedecida a ordem de classificação, ou revogar desta Licitação, independentemente da aplicação das sanções previstas neste Edital.

**13.2.1.** Na sessão de reabertura da Tomada de Preço, o Presidente da CPL examinará a oferta subsequente do segundo colocado, verificando a sua aceitabilidade e os documentos de habilitação da Proponente, na ordem de classificação, e assim sucessivamente, até a apuração de uma Proposta que atenda ao Edital, sendo a respectiva licitante declarada vencedora e a ela adjudicado o objeto do certame.

**13.2.2.** O Presidente da CPL poderá negociar diretamente com a Proponente, obedecida a ordem de classificação, para que seja obtido preço melhor.

**13.2.3.** A recusa em retirar a **Nota de Empenho**, oferecer a **Garantia de Execução** e a assinar o **Contrato Administrativo**, sem motivo justificado e aceito pela **Prefeitura Municipal de Carolina**, observado o prazo estabelecido no **item anterior**, caracteriza o descumprimento total da obrigação assumida e implicará na aplicação das sanções previstas no neste Edital.

**13.3.** Para a assinatura do **Contrato Administrativo**, a adjudicatária deverá reapresentar todos os documentos de regularidade fiscal e trabalhista exigidos no **item 7.1.2** deste Edital, que tiverem vencido no período entre a data de abertura do **Envelope nº 02 - Documentos de Habilitação** e a data da celebração do **Contrato Administrativo**.

**13.4.** É vedada a subcontratação, no todo ou em parte, para a execução do objeto desta Tomada de Preço.

#### **14. DO CONTRATO ADMINISTRATIVO**

**14.1.** O **Contrato Administrativo** será celebrado entre a **Prefeitura Municipal de Carolina** e a **adjudicatária**, observada as disposições contidas na legislação pertinente.

**14.2.** Constam na **Minuta do Contrato Administrativo (ANEXO VI)** o percentual e as possíveis modalidades para prestação de garantia, prazo de vigência, as condições e a forma de execução dos serviços, pagamentos, reajuste, sanções, rescisão e demais obrigações dos contratantes, de acordo com os requisitos fixados no artigo 55, da Lei Federal nº 8.666/1993.

**14.3.** O prazo de vigência do **Contrato Administrativo** será de **06 (Seis) meses**, contados da data de assinatura do **Contrato Administrativo**, condicionada sua eficácia à publicação no **Diário Oficial dos Municípios do Estado do Maranhão-DOM/MA**.

**14.4.** O **Contrato Administrativo** entrará em vigor na data de sua assinatura, condicionada sua eficácia à publicação no **Diário Oficial dos Municípios do Estado do Maranhão-DOM/MA**.

**14.5.** A CONTRATADA deverá manter as mesmas condições de habilitação exigidas na Tomada de Preço, em especial no que se refere ao recolhimento dos impostos federais, estaduais e municipais, durante toda a execução do objeto.

#### **15. DA GARANTIA DE EXECUÇÃO:**

**15.1.** Para a prestação dos serviços, a **CONTRATADA** prestará Garantia, correspondente a **05% (cinco por cento)** do valor global do **Contrato Administrativo**, quando da sua assinatura.

**15.2.** A garantia será prestada em qualquer das seguintes modalidades:

- a) Em Dinheiro ou Títulos da Dívida Pública;
- b) Seguro Garantia;
- c) Fiança Bancária.



ESTADO DO MARANHÃO  
PREFEITURA MUNICIPAL DE CAROLINA  
COMISSÃO PERMANENTE DE LICITAÇÃO-CPL

**15.3.** Caso a opção de garantia recair em **Caução em Dinheiro** o seu valor será depositado em **Conta Poupança** da **Prefeitura Municipal de Carolina**, em conta existente em banco oficial, a ser informada oportunamente pela **Prefeitura Municipal de Carolina**, a fim de manter a atualização monetária;

**15.4.** Caso a opção da garantia recair em **Títulos da Dívida Pública**, estes deverão ter sido emitidos sob a forma escritural, mediante registro em sistema centralizado de liquidação e de custódia autorizado pelo Banco Central do Brasil e avaliados pelos seus valores econômicos, conforme definido pelo Ministério da Fazenda;

**15.5.** No caso de **Seguro Garantia** o mesmo será feito mediante entrega da competente apólice emitida por entidade em funcionamento no país, em nome da **Prefeitura Municipal de Carolina**, cobrindo o risco de quebra do **Contrato Administrativo**;

**15.6.** No caso de **Fiança Bancária**, esta deverá ser fornecida por um Banco localizado no país, a critério do licitante e será feita mediante entrega da competente **carta de fiança** à **Prefeitura Municipal de Carolina**.

**15.7.** A **Prefeitura Municipal de Carolina** poderá descontar do valor da Garantia toda e qualquer importância que lhe for devida, a qualquer título, pela **CONTRATADA**, inclusive multas.

**15.8.** Caso o desconto se efetivar no decorrer do prazo contratual, a caução deverá ser reintegrada no prazo de **05 (cinco) dias úteis**, a contar da data de recebimento da **Notificação**, sob pena de ser descontada na fatura seguinte.

**15.9.** A garantia será restituída em **30 (trinta) dias consecutivos**, após o cumprimento das obrigações contratuais, devidamente atestada pelo setor competente da **Prefeitura Municipal de Carolina**.

## 16. DAS SANÇÕES ADMINISTRATIVAS

**16.1.** Se alguma licitante, injustificadamente, recusar-se a manter sua **Proposta de Preços** durante o prazo de validade; deixar de apresentar a **Proposta de Preços Adequada**; não comparecer ou recusar-se a retirar a **Nota de Empenho**, oferecer a **Garantia de Execução**, ou a assinar o **Contrato Administrativo**, ficará sujeita às seguintes penalidades:

a) **impedimento** de licitar e contratar com o **Município de Carolina**, pelo prazo de até **5 (cinco) anos**;

b) **multa** de **10% (um por cento)** do valor global da Proposta de Preços, devidamente atualizada.

**16.2.** O **atraso injustificado** na prestação dos serviços sujeitará a **CONTRATADA** à aplicação das seguintes multas de mora, garantida a ampla defesa e o contraditório:

a) multa moratória diária de **0,06% (seis centésimos por cento)** do valor total do Contrato, até o limite de **2% (dois por cento)**, em caso de atraso injustificado na entrega da **garantia de execução**, na reposição da garantia utilizada total ou parcialmente ou na apresentação da garantia ajustada às alterações de valor ou de prazo;

b) multa moratória diária de **0,06% (seis centésimos por cento)** do valor total do Contrato, até o limite de **2% (dois por cento)**, em caso de atraso injustificado na entrega de documentos;

c) multa moratória diária de **0,06% (seis centésimos por cento)** do valor global, em caso de atraso no **início da execução dos serviços**, considerando o prazo de até **05 (cinco) dias úteis** contado do recebimento da respectiva **Ordem de Serviço**;

d) multa moratória diária de **0,06% (seis centésimos por cento)** do valor global, em caso de atraso na **conclusão dos serviços**, considerando o prazo previsto no **Cronograma de Execução** vinculado à respectiva **Ordem de Serviço**.

**16.3.** Além da multa aludida no **item anterior**, a **Prefeitura Municipal de Carolina** poderá, garantida a prévia e ampla defesa, aplicar as seguintes sanções à **CONTRATADA**, nas hipóteses de inexecução total ou parcial da Ordem de Serviço:

a) **advertência**;



ESTADO DO MARANHÃO  
PREFEITURA MUNICIPAL DE CAROLINA  
COMISSÃO PERMANENTE DE LICITAÇÃO-CPL

- b) multa compensatória de 10% (dez por cento) sobre o valor total da contratação;
- c) suspensão temporária de participar em licitação e impedimento de contratar com a Administração, por prazo não superior a 02 (dois) anos;
- d) declaração de inidoneidade para licitar ou contratar com a Administração Pública enquanto perdurarem os motivos determinantes da punição ou até que seja promovida a reabilitação perante a própria autoridade que aplicou a penalidade.

16.4. As sanções previstas nas alíneas 'a', 'c' e 'd' poderão ser aplicadas conjuntamente com a prevista na alínea 'b'.

16.5. Caberá ao Gestor do Contrato ou Comissão de Fiscalização, propor a aplicação das penalidades previstas, mediante relatório circunstanciado, apresentando provas que justifiquem a proposição.

16.6. As multas deverão ser recolhidas no prazo de 05 (cinco) dias úteis contados da data da notificação, em conta bancária a ser informada pela Prefeitura Municipal de Carolina.

16.7. O valor da multa poderá ser descontado dos pagamentos ou cobrado diretamente da CONTRATADA, amigável ou judicialmente.

16.8. A licitante que, convocado dentro do prazo de validade da sua proposta, não celebrar o Contrato Administrativo, deixar de entregar ou apresentar documentação falsa exigida para o certame, ensejar o retardamento da execução de seu objeto, não mantiver a proposta, falhar ou fraudar na execução do Contrato Administrativo, comportar-se de modo inidôneo ou cometer fraude fiscal, garantido o direito prévio da citação e da ampla defesa, ficará impedida de licitar e contratar com a Administração, pelo prazo de até 5 (cinco) anos, enquanto perdurarem os motivos determinantes da punição ou até que seja promovida a reabilitação perante a própria autoridade que aplicou a penalidade.

#### 17. DA DOTAÇÃO ORÇAMENTÁRIA

17.1. As despesas decorrentes desta licitação correrão à conta de recursos consignados no orçamento da Secretaria Municipal de Infraestrutura, em conformidade com a seguinte dotação orçamentária:

UNIDADE ORÇAMENTÁRIA:	15 – Secretaria Municipal de Infra Estrutura
FONTE DE RECURSO:	00 - Recursos Ordinários.
PROJETO/ATIVIDADE:	15.451.0035.1023 – Constr., Reforma e Manter Estrutura Viária Urbana.
NATUREZA DE DESPESA:	4.4.90.51.00 - Obras e Instalações.

#### 18. DAS DISPOSIÇÕES FINAIS

18.1. A qualquer tempo, antes da data fixada para apresentação das Propostas, a Prefeitura Municipal de Carolina, se julgar necessário, poderá adiar a sessão de abertura do certame por razões administrativas e ainda modificar o Edital, hipótese em que deverá proceder a divulgação, reabrindo-se a validade inicialmente estabelecido, exceto quando, inquestionavelmente, a alteração não afetar a formulação da proposta ou a documentação de habilitação.

18.2. O Presidente da CPL poderá, em qualquer fase da licitação, suspender os trabalhos devendo promover o registro da suspensão e a convocação para a continuidade dos trabalhos na Ata circunstanciada da sessão.

18.3. Para quaisquer questões judiciais oriundas do presente Edital, fica eleito o Foro da Justiça Estadual, Comarca de Carolina, Estado do Maranhão, com exclusão de qualquer outro, por mais privilegiado que seja.

18.4. Integram o presente Edital, independentemente de transcrição, os seguintes ANEXOS:

a) ANEXO I - PROJETO BÁSICO;

a.1) ANEXO I - Planilha Orçamentária;



**ESTADO DO MARANHÃO  
PREFEITURA MUNICIPAL DE CAROLINA  
COMISSÃO PERMANENTE DE LICITAÇÃO-CPL**

- a.2) ANEXO II - Cronograma Físico-Financeiro;
  - a.3) ANEXO III - Composições de Custos, Planilha de Benefício e Despesas Indiretas- BDI e Encargos Sociais;
  - a.4) ANEXO IV - Memorial Descritivo;
  - a.5) ANEXO V - Especificações Técnicas;
  - a.6) ANEXO VI - Projeto Arquitetônico e Complementares;
  - a.7) ANEXO VII - Relatório Fotográfico;
  - a.8) ANEXO VIII - Anotação de Responsabilidade Técnica-ART.
- b) ANEXO II - MODELO DE CARTA CREDENCIAL;
  - c) ANEXO III - MODELO DE DECLARAÇÃO DE CUMPRIMENTO DOS REQUISITOS DE HABILITAÇÃO;
  - d) ANEXO IV - MODELO DE CARTA PROPOSTA;
  - e) ANEXO V - MODELO DE DECLARAÇÃO DE CUMPRIMENTO DO ARTIGO 7º, INCISO XXXIII, DA CONSTITUIÇÃO DA REPÚBLICA FEDERATIVA DO BRASIL DE 1988;
  - f) ANEXO VI - MODELO DE CONTRATO ADMINISTRATIVO;
  - g) ANEXO VII - MODELO DE DECLARAÇÃO DE REALIZAÇÃO DE VISITA TÉCNICA;
  - h) ANEXO VIII - MODELO DE DECLARAÇÃO DE RESPONSABILIDADE POR RENÚNCIA À VISITA TÉCNICA.

Carolina/MA, 25 de maio de 2018.

**AMILTON FERREIRA GUIMARAES**  
Presidente da CPL



ESTADO DO MARANHÃO  
PREFEITURA MUNICIPAL DE CAROLINA  
COMISSÃO PERMANENTE DE LICITAÇÃO-CPL

TOMADA DE PREÇO Nº \_\_\_/2018-CPL/PMC  
PROCESSO ADMINISTRATIVO Nº 042/2018-PMC

ANEXO I

PROJETO BÁSICO

CONTRATAÇÃO DE EMPRESA ESPECIALIZADA PARA IMPLANTAÇÃO DE PAVIMENTAÇÃO  
ASFALTICA NO MUNICIPIO DE CAROLINA-MA

*[Handwritten mark]*



Folha n° 94  
Processo n° 042/2008  
Rubrica:

**PREFEITURA MUNICIPAL DE CAROLINA**

**PROJETO BÁSICO  
DE INFRA ESTRUTURA**

**Pavimentação Asfáltica no município de Carolina - MA**

Carolina / MA  
2018



Folha n° 95  
Processo n° 042/2018  
Rubrica:

*[Handwritten signature]*

## I. PLANO DE TRABALHO E ORÇAMENTO DETALHADO



*[Handwritten mark]*

*[Handwritten mark]*



Folha n° 96  
Processo n° 042/2018  
Rubrica:

## SUMÁRIO

- I. PLANO DE TRABALHO E ORÇAMENTO DETALHADO
- II. CRONOGRAMA FÍSICO-FINANCEIRO, CURVA ABC E QCI
- III. PLANILHA DO BDI E ENCARGOS SOCIAIS
- IV. EQUIPE DE COORDENAÇÃO TÉCNICA, MEMORIAL DESCRITIVO E ESPECIFICAÇÕES TÉCNICAS
- v. PROJETO PLANIMÉTRICO (PLANTA BAIXA, SEÇÃO TRANSVERSAL, PERFIS E DETALHES) E COMPLEMENTARES
- VI. CADERNETA DE CAMPO, MEMÓRIA DE CÁLCULO, DECLARAÇÕES, ART E RELATÓRIO FOTOGRÁFICO





**Nº / ANO DA PROPOSTA:**

104375/2017

**OBJETO:**

IMPLANTAÇÃO DE PAVIMENTAÇÃO ASFÁLTICAS EM VIAS URBANAS NESTE MUNICÍPIO

**JUSTIFICATIVA:**

EM 1809, MANOEL COELHO PAREDES E ELIAS FERREIRA BARROS VIERAM ATÉ RIO TOCANTINS, ONDE CONSTRUIRAM CURRAIS PARA O GADO E SE FIXARAM. ENTRETANTO, EM 1810 ABANDONARAM O LOCAL, POR PRESSÃO DE PINTO MAGALHÃES, SOB A ALEGAÇÃO DE QUE AS TERRAS ALÍ PERTENCIAM AO PRÍNCIPE. COM ISTO, PINTO MAGALHÃES TOMOU CONTA DO LUGAR E LHE DEU NOME DE SÃO PEDRO DE ALCÂNTARA, ONDE FICOU ATÉ 1816, QUANDO DEIXOU A POVOAÇÃO, DADO A SUA DECADÊNCIA. EM 1820, ELIAS FERREIRA BARROS VINDO DE BELÉM E VENDENDO A SITUAÇÃO DO LUGAR, NOVAMENTE ALI SE FIXOU, CONSEGUINDO SOERGUER A POVOAÇÃO. EM 1823, O DEPUTADO PADRE CAMARGO GLEURY, EM MEMÓRIA DE NOSSA PRIMEIRA IMPERATRIZ, DEU AO NOVO POVOADO O NOME DE CAROLINA. A MAIOR PARTE DA PAVIMENTAÇÃO URBANA DA CIDADE DE CAROLINA - MA SE CONSTITUI DE PAVIMENTOS COM REVESTIMENTO PRIMÁRIO. EM GERAL A MANUTENÇÃO TEM SIDO CORRETIVA E COMPREENDE A EXECUÇÃO DE TAPA-BURACOS. MAS A FALTA DE POLÍTICAS PÚBLICAS VOLTADAS PARA AS QUESTÕES DE SANEAMENTO BÁSICO E DE SERVIÇOS PÚBLICOS FAZ COM QUE ESSA COMUNIDADE ESTEJA SE DESLOCANDO PARA OUTROS CENTROS URBANOS, AUMENTANDO OS INDICADORES DE POBREZA DO MUNICÍPIO. DIANTE DO EXPOSTO, O PODER PÚBLICO MUNICIPAL VEM PROPOR A IMPLANTAÇÃO DO PROJETO DE PAVIMENTAÇÃO DE VIAS URBANAS NO MUNICÍPIO

**1 - DADOS DO CONCEDENTE**

<b>CONCEDENTE:</b> 56000	<b>NOME DO ÓRGÃO/ÓRGÃO SUBORDINADO OU UG:</b> MINISTERIO DAS CIDADES	
<b>CPF DO RESPONSÁVEL:</b> 734.672.604-97	<b>NOME DO RESPONSÁVEL:</b> BRUNO CAVALCANTI DE ARAUJO	
<b>ENDEREÇO DO RESPONSÁVEL:</b> SAUS Quadra 01 Bloco H Edifício Telemundi II, Ministério das Cidades,		<b>CEP DO RESPONSÁVEL:</b> 70070-010

## 2 - DADOS DO PROPONENTE

Folha n° 98

Processo n° 0427018

Rubrica:

<b>PROponente:</b> 12.081.691/0001-84					
<b>RAZÃO SOCIAL DO PROPONENTE:</b> MUNICIPIO DE CAROLINA					
<b>ENDEREÇO JURÍDICO DO PROPONENTE:</b> PRACA ALIPIO CARVALHO, 50					
<b>CIDADE:</b> CAROLINA	<b>UF:</b> MA	<b>CÓDIGO MUNICÍPIO:</b> 0753	<b>CEP:</b> 65980000	<b>E.A.:</b> Administração Pública Municipal	<b>DDD/TELEFONE:</b> 99981664621
<b>BANCO:</b> 104 - CAIXA ECONOMICA		<b>AGÊNCIA:</b> -	<b>CONTA CORRENTE:</b>		
<b>CPF DO RESPONSÁVEL:</b> 028.693.096-00	<b>NOME DO RESPONSÁVEL:</b> ERIVELTON TEIXEIRA NEVES				
<b>ENDEREÇO DO RESPONSÁVEL:</b> RUA RICARDO MARTINS, 996 - CENTRO				<b>CEP DO RESPONSÁVEL:</b> 65980000	

## 4 - DADOS DO EXECUTOR/VALORES

Folha n° 99  
Processo n° 012/2018  
Rubrica:

VALOR GLOBAL:	R\$ 498.031,00	
VALOR DA CONTRAPARTIDA:	R\$ 4.931,00	
VALOR DOS REPASSES:	Ano	Valor
	2018	R\$ 493.100,00
VALOR DA CONTRAPARTIDA FINANCEIRA:	R\$ 4.931,00	
VALOR DA CONTRAPARTIDA EM BENS E SERVIÇOS:	R\$ 0,00	
VALOR DE RENDIMENTOS DE APLICAÇÃO:	R\$ 0,00	
INÍCIO DE VIGÊNCIA:	20/03/2018	
FIM DE VIGÊNCIA:	20/03/2019	
VIGÊNCIA DO CONVÊNIO:	2019	

## 5 - PLANO DE TRABALHO

Folha n° 100  
 Processo n° 042/2018  
 Rubrica:

Meta n°: 1

Especificação: IMPLANTAÇÃO DE PAVIMENTAÇÃO ASFÁLTICA EM VIAS URBANAS NESTE MUNICÍPIO.			
Unidade de Medida: UN	Quantidade: 1.0	Valor:	R\$ 498.031,00
Início Previsto: 20/03/2018	Término Previsto: 20/03/2019	Valor Global:	R\$ 498.031,00
UF: MA	Município: 0753 - CAROLINA	CEP:	65980-000
Endereço: SEDE DESTE MUNICÍPIO			
Etapa/Fase n°: 1			
Especificação: IMPLANTAÇÃO DE PAVIMENTAÇÃO ASFÁLTICA EM VIAS URBANAS NESTE MUNICÍPIO.			
Quantidade: 1.0 UN	Valor: R\$ 498.031,00	Início Previsto: 20/03/2018	Término Previsto: 20/03/2019

6 - CRONOGRAMA DE DESEMBOLSO  
MINISTERIO DAS CIDADES

MÊS DESEMBOLSO: Março	ANO: 2018
META N°: 1	VALOR DA META: R\$ 98.620,00
DESCRIÇÃO: IMPLANTAÇÃO DE PAVIMENTAÇÃO ASFÁLTICA EM VIAS URBANAS NESTE MUNICÍPIO.	
VALOR DO REPASSE: R\$ 98.620,00	PARCELA N°: 1
MÊS DESEMBOLSO: Junho	ANO: 2018
META N°: 1	VALOR DA META: R\$ 394.480,00
DESCRIÇÃO: IMPLANTAÇÃO DE PAVIMENTAÇÃO ASFÁLTICA EM VIAS URBANAS NESTE MUNICÍPIO.	
VALOR DO REPASSE: R\$ 394.480,00	PARCELA N°: 2

7 - CRONOGRAMA DE DESEMBOLSO  
MUNICIPIO DE CAROLINA

MÊS DESEMBOLSO: Março	ANO: 2018
META N°: 1	VALOR DA META: R\$ 4.931,00
DESCRIÇÃO: IMPLANTAÇÃO DE PAVIMENTAÇÃO ASFÁLTICA EM VIAS URBANAS NESTE MUNICÍPIO.	
VALOR DO REPASSE: R\$ 4.931,00	PARCELA N°: 1

## 8 - PLANO DE APLICAÇÃO DETALHADO

Folha n° 101  
 Processo n° 042/2018  
 Rubrica: S URBANAS NESTE

DESCRIÇÃO DO BEM/SERVIÇO: IMPLANTAÇÃO DE PAVIMENTAÇÃO ASFÁLTICA EM VIAS URBANAS NESTE MUNICÍPIO.				
NATUREZA DA AQUISIÇÃO: Recursos do Convênio			NATUREZA DA DESPESA: 449051	
ENDEREÇO DE LOCALIZAÇÃO: SEDE DESTE MUNICÍPIO				
CEP: 65980-000	UF: MA	MUNICÍPIO: 0753 - CAROLINA		
UNIDADE: UN	QUANTIDADE: 1,00	V. UNITÁRIO: R\$ 498.031,00	V.TOTAL: R\$ 498.031,00	
OBSERVAÇÃO:				

## 9 - PLANO DE APLICAÇÃO CONSOLIDADO

NATUREZA DA DESPESA				
Código	Total	Recursos	Contrapartida Bens e Serviços	Rendimento de Aplicação
449051	R\$ 498.031,00	R\$ 498.031,00	R\$ 0,00	R\$ 0,00
<b>TOTAL GERAL:</b>	<b>R\$ 498.031,00</b>			

10 - DECLARAÇÃO

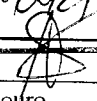
Folha n° 102  
Processo n° 042/2018  
Rubrica: 

Na qualidade de representante legal do proponente, declaro, para fins de prova junto ao \_\_\_\_\_ para efeitos e sob as penas da Lei, que inexistem qualquer débito em mora ou situação de inadimplência com o Tesouro Nacional ou qualquer órgão ou entidade da Administração Pública Federal, que impeça a transferência de recursos oriundos da dotações consignadas nos orçamentos da União, na forma deste plano de trabalho.

Pede Deferimento,

\_\_\_\_\_  
Local e Data

\_\_\_\_\_  
Proponente

11 - APROVAÇÃO PELO CONCEDENTE DO PLANO DE TRABALHO

Aprovado

\_\_\_\_\_  
Local e Data

\_\_\_\_\_  
Concedente  
(Representante legal do Órgão ou Entidade)

12 - ANEXOS

  
Fabio Henrique dos S. Viana  
Eng Civil  
CREA-110344366-E



Objeto/obra = Implantação de Pavimentação Asfáltica no município de Carolina - MA

Folha nº 103  
 Processo nº 24312018  
 Rubrica: [assinatura]

Local/implantação = RUA SÃO JUDAS TADEU NO BAIRRO NOVA CAROLINA

Proponente/proprietário = Prefeitura Municipal de CAROLINA - Ma

Data/referência = SINAPI Dezembro de 2017 - SICRO-Novembro-2016

B/DI = 29,77%  
 Enc. Sociais = 87,40%

### ORÇAMENTO ANALÍTICO

ITEM	DESCRIÇÃO	UNID	QUANT	PREÇO (R\$)				PESO (%)
				REFERÊNCIA	CÓDIGO DO SERVIÇO	UNIT	TOTAL	
<b>1.0</b>	<b>SERVIÇOS INICIAIS</b>						<b>3.116,88</b>	<b>0,82%</b>
1.1	Placa da obra	m2	6,00	SINAPI-MA	74209/001	320,54	1.923,24	0,50%
1.2	Locação de obra	m2	4.116,00	SNAPI-MA	78472	0,29	1.193,64	0,31%
<b>2.0</b>	<b>TERRAPLANAGEM</b>						<b>47.430,96</b>	<b>12,41%</b>
2.1	Raspagem (Limpeza Superficial)	m2	6.174,00	SINAPI-MA	73822/002	0,45	2.778,30	0,73%
2.2	Regularização e compactação de subleito até 20cm de espessura	m2	6.174,00	SINAPI-MA	72961	1,06	6.544,44	1,71%
2.3	Escavação mecânica, a céu aberto, em material de 1ª categoria, com escavação hidráulica, CAP. de 0,78 M3 (lazida)	m3	1.234,80	SINAPI-MA	83338	1,93	2.383,16	0,62%
2.4	Carga e descarga mecânica de solo utilizando caminhão basculante 5,0m3/11T e pá carregadeira sobre pneus * 105 HP * CAP. 1,72m3	m3	1.543,50	SINAPI-MA	74010/001	1,44	2.222,64	0,58%
2.5	Transp. local c/ basc. 10m3 de material de jazida com DMT de 20 a 30 km	m³Xkm	21.864,88	SINAPI-MA	72887	0,95	20.771,63	5,43%
2.6	Base de solo estabilizado sem mistura, compactado 100% Proctor normal, exclusive escavação, carga e transporte do solo	m3	1.234,80	SICRO 2 - DNIT	2 S 02 200 01	10,31	12.730,79	3,33%
<b>3.0</b>	<b>PAVIMENTAÇÃO</b>						<b>196.763,86</b>	<b>51,48%</b>
3.1	Imprimação c/ CM-30; taxa: 1,2 L/m2 (Execução, Fornec. e Transporte)	m2	3.567,20	SNAPI-MA	96401	4,13	14.732,54	3,85%
3.2	Pintura de Ligação com RR-2C (Execução, Fornec. e Transporte)	m2	3.567,20	SNAPI-MA	72943	1,25	4.459,00	1,17%
3.3	AAUQ (Usinagem e aplicação, exclusive transporte)	M3	142,69	SNAPI-MA	73849/001	544,47	77.689,34	20,33%
3.4	Transporte local de massa asfáltica em rodovias não urbanas	m³Xkm	24.970,40	SNAPI-MA	95426	0,78	19.476,91	5,10%
3.5	Execução de calçadas para circulação de pedestres com largura de 1,20m e juntas plásticas, em acabamento rústico (cimentado áspero)	m2	2.058,00	SNAPI-MA	84172	39,07	80.406,06	21,04%
<b>4.0</b>	<b>DRENAGEM</b>						<b>80.632,44</b>	<b>21,10%</b>
4.1	Execução de Meio fio moldado "in loco" em área urbana (10x12x30cm), em concreto estrutural não usinado, Fck = 20 MPa	m	1.372,00	SINAPI-MA	94274	35,70	48.980,40	12,82%
4.2	Sarjeta em concreto usinado, espessura = 10cm m, largura = 30cm.	m	1.372,00	SINAPI-MA	94287	23,07	31.652,04	8,28%
<b>5.0</b>	<b>SINALIZAÇÃO VIÁRIA</b>						<b>17.220,24</b>	<b>4,51%</b>
5.1	Pintura de Faixa	m2	397,32	SICRO 2 - DNIT	4 S 06 100 21	22,98	9.130,41	2,39%
5.2	Fornecimento e aplicação de placa de sinalização semi-refletiva de Advertência (70x70cm) e de Regulamentação (D = 50cm)	m2	14,31	SICRO 2 - DNIT	4 S 06 200 01	229,76	3.287,87	0,86%
5.3	Fornec e aplicação de placa metálica de identificação de rua, no inicio e no fim do trecho de cada rua sob intervenção (25 x 45cm)	und	9,00	SINAPI-MA	73916/002	87,30	785,70	0,21%
5.4	Confecção de suporte e travessa p/ placa de sinal.	und	9,00	SICRO 2 - DNIT	1 A 01 870 01	78,86	709,74	0,19%
5.5	Pintura do meio fio - hidrator - 02 demãos	m	1.372,00	SINAPI-MA	83693	2,41	3.306,52	0,87%
<b>6.0</b>	<b>PASSEIO COM ACESSIBILIDADE</b>						<b>27.193,15</b>	<b>7,11%</b>
6.1	Rampa de acessibilidade i=5%	m2	76,56	SINAPI-MA	73922/001	36,76	2.814,35	0,74%
6.2	Piso tátil direcional/alerta - Piso hidráulico, L=25cm	m2	166,60	COMPOSIÇÃO	—	R\$ 108,13	18.014,46	4,71%
6.3	Confecção de placa de sinalização tot. refletiva	und	29,00	SICRO 2 - DNIT	1 A 01 860 01	219,46	6.364,34	1,67%
<b>7.0</b>	<b>SERVIÇOS FINAIS</b>						<b>9.853,70</b>	<b>2,58%</b>
7.1	Limpeza final da obra	m2	5.762,40	SINAPI-MA	9537	1,71	9.853,70	2,58%
<b>TOTAL GERAL DA PLANILHA SEM BDI</b>							<b>382.211,22</b>	<b>100,00%</b>
<b>TOTAL GERAL DA PLANILHA COM BDI DE 29,77%</b>							<b>495.996,19</b>	

Carolina, 23 de Janeiro de 2018

[assinatura]  
 Fabio Henrique dos S. Veras  
 Eng. Civil  
 CREA-110344366-6



COMPOSIÇÃO DE CUSTO

PISO TÁTIL DIRECIONAL/ALERTA (PISO HIDRÁULICO), COM LAGURA DE 25CM							UNIDADE: M²
ITEM	SINAPI	DESCRIÇÃO	UNIDADE	QUANTIDADE	PREÇO UNITÁRIO	PREÇO TOTAL	
1.0		INSUMOS					
1.1	88631	ARGAMASSA DE CIMENTO E AREIA - TRAÇO 1:3	M3	0,0500	R\$	299,40	R\$ 15,29
1.2	94963	CONCRETO SIMPLES 15 MPA - CONFECCÃO DAS PLACAS	M3	0,095	R\$	236,03	R\$ 22,46
					SUBTOTAL		R\$ 37,75
2.0		MÃO DE OBRA					
2.1	6111	SERVEANTE	H	1,79	R\$	8,54	R\$ 15,29
2.2	4750	PEDREIRO	H	1,85	R\$	12,14	R\$ 22,46
2.3		ENCARGOS					R\$ 32,99
					SUBTOTAL		R\$ 70,74
					TOTAL GERAL		R\$ 108,13

  
 Fabio Henrique dos S. Lima  
 Eng. Civil  
 CREA-110344366-E

Folha n° 104  
 Processo n° 042/2018  
 Rubrica:





Folha n° 105  
Processo n° 042/2018  
Rubrica: [Handwritten Signature]

## II. CRONOGRAMA FÍSICO-FINANCEIRO, CURVA ABC E QCI



[Handwritten mark]

[Handwritten mark]



Objeto/obra = Implantação de Pavimentação Asfáltica

Folha nº 100  
 Processo nº 04/2018  
 Rubrica: [assinatura]

Local/implantação = RUA SÃO JUDAS TADEU NO BAIRRO NOVA CAROLINA

Proponente/proprietário = Prefeitura Municipal de CAROLINA - Ma

Data/referência = SINAPI Dezembro de 2017 - SICRO-Novembro-2016

B D I = ..... 29,77%  
 Enc. Sociais = ..... 87,40%

### CRONOGRAMA FÍSICO-FINANCEIRO

ITEM	DESCRIÇÃO	PRAZO EM MESES						VALOR (R\$)	PESO (%)
		1º	2º	3º	4º	5º	6º		
1.0	SERVIÇOS INICIAIS	4.044,78						4.044,78	0,82%
		100%							
2.0	TERRAPLANAGEM	24.620,46	9.232,67	9.232,67	9.232,67	6.155,12	3.077,56	61.551,16	12,41%
		40%	15%	15%	15%	10%	5%		
3.0	PAVIMENTAÇÃO	51.068,09	51.068,09	51.068,09	38.301,07	38.301,07	25.534,04	255.340,45	51,48%
		20%	20%	20%	15%	15%	10%		
4.0	DRENAGEM		10.463,67	10.463,67	31.391,02	26.159,18	26.159,18	104.636,72	21,10%
			10%	10%	30%	25%	25%		
5.0	SINALIZAÇÃO VIÁRIA					10.056,02	12.290,69	22.346,71	4,51%
						45%	55%		
6.0	PASSEIO COM ACESSIBILIDADE					15.879,85	19.408,70	35.288,55	7,11%
						45%	55%		
7.0	SERVIÇOS FINAIS					2.557,43	10.229,72	12.787,15	2,58%
						20%	80%		
TOTAL COM BDI =								495.996,19	100,00%
TOTAL DO REPASSE =								493.100,00	
TOTAL DA CONTRAPARTIDA =								2.896,19	
DA OBRA - REPASSE + CONTRAPARTIDA =								495.996,19	

Carolina, 23 de janeiro de 2018

*[Assinatura]*  
 Fabio Henrique dos S. Ferraz  
 Eng Civil  
 CREA-110344366-6

*[Assinatura]*



Folha nº 107  
 Processo nº 047/2018  
 Rubrica:

**CURVA ABC**

PROponente: PREFEITURA MUNICIPAL DE CAROLINA

Objeto: Implantação de Pavimentação Asfáltica no município de Carolina - MA

Fonte de Composição dos Preços Unit. com Desoneração - Data Base: SINAPI Dezembro de 2017 - SICRO-Novembro-2016

Local da obra: RUA SÃO JUDAS TADEU NO BAIRRO NOVA CAROLINA

Leis sociais = 87,40%

ITEM	DESCRIÇÃO	PREÇO TOTAL c/ BDI	PARTICIPAÇÃO %	PARTICIPAÇÃO ACUMULADA %
3.5	Execução de calçadas para circulação de pedestres com largura de 1,20m e juntas plásticas, em acabamento rústico (cimentado áspero)	104.342,94	21,2%	21,2%
3.3	AAUQ (Usinagem e aplicação, exclusive transporte)	100.817,46	20,5%	41,7%
4.1	Execução de Meio fio moldado "in loco" em área urbana (10x12x30cm), em concreto estrutural não usinado, Fck = 20 MPa	63.561,87	12,9%	54,6%
4.2	Sarjeta em concreto usinado, espessura = 10cm m, largura = 30cm.	41.074,85	8,3%	63,0%
2.5	Transp. local c/ base. 10m3 de material de jazida com DMT de 20 a 30 km	26.955,34	5,5%	68,5%
6.2	Piso tátil direcional/alerta - Piso hidráulico, L=25cm	23.377,36	4,8%	73,2%
3.4	Transporte local de massa asfáltica em rodovias não urbanas	25.275,19	5,1%	78,3%
3.1	Impressão c/ CM-30; taxa: 1,2 L/m2 (Execução, Fornec. e Transporte)	19.118,42	3,9%	82,2%
2.6	Base de solo estabilizado sem mistura, compactado 100% Proctor normal, exclusive escavação, carga e transporte do solo	16.520,75	3,4%	85,6%
7.1	Limpeza final da obra	12.787,15	2,6%	88,2%
5.1	Pintura de Faixa	11.848,53	2,4%	90,6%
2.2	Regularização e compactação de subleito até 20cm de espessura	8.492,72	1,7%	92,3%
6.3	Confecção de placa de sinalização tot. refletiva	8.259,00	1,7%	94,0%
3.2	Pintura de Ligação com RR-2C (Execução, Fornec. e Transporte)	5.786,44	1,2%	95,2%
5.5	Pintura do meio fio - hidrator - 02 demãos	4.290,87	0,9%	96,0%
5.2	Fornecimento e aplicação de placa de sinalização semi-refletiva de Advertência (70x70cm) e de Regulamentação (D = 50cm)	4.266,67	0,9%	96,9%
6.1	Rampa de acessibilidade i=5%	3.652,18	0,7%	97,7%
2.1	Raspagem (Limpeza Superficial)	3.605,40	0,7%	98,4%
2.3	Escavação mecânica, a céu aberto, em material de 1ª categoria, com escavação hidráulica, CAP. de 0,78 M3 (jazida)	3.092,63	0,6%	99,0%
2.4	Carga e descarga mecânica de solo utilizando caminhão basculante 5,0m3/11T e pá carregadeira aobre pneus * 105 HP * CAP. 1,72m3	2.884,32	0,6%	99,6%
5.3	Fornec e aplicação de placa metálica de identificação de rua, no início e no fim do trecho de cada rua sob intervenção (25 x 45cm)	1.019,60	0,2%	99,8%
5.4	Confecção de suporte e travessa p/ placa de sinal.	921,03	0,2%	100,0%
<b>TOTAL GERAL DA PLANILHA</b>		<b>491.951,42</b>	<b>100%</b>	

1.2	Locação de obra	1.548,99	0,3%	0,3%
1.1	Placa da obra	2.495,79	0,5%	0,5%

Matinha, 04 de dezembro de 2017

  
 FÁBIO HENRIQUE DOS SANTOS VFRAS  
 ENGENHEIRO CIVIL  
 CREA: 110344366-6





Folha n° 109  
Processo nº 02.2/2018  
Rubrica: *[Handwritten Signature]*

### III. PLANILHA DO BDI E ENCARGOS SOCIAIS



*[Handwritten mark]*

*[Handwritten mark]*

Folha nº 110  
 Processo nº 042/08  
 Rubrica:



PROponente / Tomador  
 Prefeitura Municipal de Carolina

**OBJETO**  
 IMPLANTAÇÃO DE PAVIMENTAÇÃO ASFÁLTICAS EM VIAS URBANAS NO MUNICÍPIO DE CAROLINA - MA

**TIPO DE OBRA DO EMPREENDIMENTO**  
 Construção de Praças Urbanas, Rodovias, Ferrovias e recapeamento e pavimentação de vias urbanas

**DESONERAÇÃO**  
 Sim

Conforme legislação tributária municipal, definir estimativa de percentual da base de cálculo para o ISS: 100,00%  
 Sobre a base de cálculo, definir a respectiva alíquota do ISS (entre 2% e 5%): 5,00%

Itens	Siglas	% Adotado	Situação	Intervalo de admissibilidade		
				1º Quartil	Médio	3º Quartil
Administração Central	AC	3,80%	-	3,80%	4,01%	4,67%
Seguro e Garantia	SG	0,32%	-	0,32%	0,40%	0,74%
Risco	R	0,50%	-	0,50%	0,56%	0,97%
Despesas Financeiras	DF	1,02%	-	1,02%	1,11%	1,21%
Lucro	L	6,64%	-	6,64%	7,30%	8,69%
Tributos (impostos COFINS 3%, e PIS 0,65%)	CP	3,65%	-	3,65%	3,65%	3,65%
Tributos (ISS, variável de acordo com o município)	ISS	5,00%	-	0,00%	2,50%	5,00%
Tributos (Contribuição Previdenciária - 0% ou 4,5%, conforme Lei 12.844/2013 - Desoneração)	CPRB	4,50%	OK	0,00%	4,50%	4,50%
BDI SEM desoneração (Fórmula Acórdão TCU)	BDI PAD	23,38%	OK	19,60%	20,97%	24,23%
<b>BDI COM desoneração</b>	<b>BDI DES</b>	<b>29,77%</b>	<b>OK</b>			

Os valores de BDI foram calculados com o emprego da fórmula:

$$BDI.DES = \frac{(1+AC+S+R+G)*(1+DF)*(1+L)}{(1-CP-ISS-CRPB)} - 1$$

Declaro para os devidos fins que, conforme legislação tributária municipal, a base de cálculo para Construção de Praças Urbanas, Rodovias, Ferrovias e recapeamento e pavimentação de vias urbanas, é de 100%, com a respectiva alíquota de 5%.

Observações:

Local:  
0

Data:  
31 de janeiro de 2018

*Fabio Henrique dos S. Veras*  
 Eng. Civil  
 CREA-110344366-E

Responsável Técnico  
**Nome:** FÁBIO HENRIQUE DOS SANTOS VERAS  
**Título:** ENGENHEIRO CIVIL  
**CREA/CAU:** CREA: 110344366-6

Responsável Tomador  
**Nome:** Erivelton Teixeira Neves  
**Cargo:** Prefeito Municipal



ENCARGOS SOCIAIS SOBRE PREÇOS DA MÃO DE OBRA HORISTA E MENSALISTA  
 VIGÊNCIA A PARTIR DE 08/2017 - Fonte: SINAPI / Caixa Econômica Federal

CÓDIGO	DESCRIÇÃO	HORISTA %	MENSALISTA %
<b>GRUPO A</b>			
A1	INSS	0,00	0,00
A2	SESI	1,50	1,50
A3	SENAI	1,00	1,00
A4	INCRA	0,20	0,20
A5	SEBRAE	0,60	0,60
A6	SALÁRIO EDUCAÇÃO	2,50	2,50
A7	SEGURO CONTRA ACIDENTES DE TRABALHO	3,00	3,00
A8	FGTS	8,00	8,00
<b>A</b>	<b>TOTAL DOS ENCARGOS SOCIAIS BÁSICOS</b>	<b>16,80</b>	<b>16,80</b>
<b>GRUPO B</b>			
B1	REPOUSO SEMANAL REMUNERADO	17,91	0,00
B2	FERIADOS	3,96	0,00
B3	AUXÍLIO ENFERMIDADE	0,91	0,7
B4	13º SALÁRIO	10,91	8,33
B5	LICENÇA PATERNIDADE	0,07	0,05
B6	FALTAS JUSTIFICADAS	0,73	0,56
B7	DIAS DE CHUVAS	1,64	0,00
B8	AUXÍLIO ACIDENTE DE TRABALHO	0,11	0,08
B9	FÉRIAS GOZADAS	9,99	7,63
B10	SALÁRIO MATERNIDADE	0,03	0,02
<b>B</b>	<b>TOTAL DOS ENCARGOS SOCIAIS QUE RECEBEM INCIDÊNCIAS DE A</b>	<b>46,26</b>	<b>17,37</b>
<b>GRUPO C</b>			
C1	AVISO PRÉVIO INDENIZADO	6,5	4,97
C2	AVISO PRÉVIO TRABALHADO	0,15	0,12
C3	FÉRIAS (INDENIZADAS)	3,65	2,79
C4	DEPÓSITO RESCISÃO SEM JUSTA CAUSA	5,17	3,95
C5	INDENIZAÇÃO ADICIONAL	0,55	0,42
<b>C</b>	<b>TOTAL DOS ENCARGOS SOCIAIS QUE NÃO RECEBEM INCIDÊNCIAS GLOBAIS DE A</b>	<b>16,02</b>	<b>12,25</b>
<b>GRUPO D</b>			
D1	REINCIDÊNCIA DE GRUPO A SOBRE GRUPO B	7,77	2,92
D2	REINCIDÊNCIA DE GRUPO A SOBRE AVISO PRÉVIO TRABALHADO E REINCIDÊNCIA DO FGTS SOBRE AVISO PRÉVIO INDENIZADO	0,55	0,42
<b>D</b>	<b>TOTAL DAS TAXAS INCIDÊNCIAS E REINCIDÊNCIAS</b>	<b>8,32</b>	<b>3,34</b>
<b>TOTAL (A+B+C+D)</b>		<b>87,40</b>	<b>49,76</b>

*Fabro Henrique dos S. V. eira*  
 Eng Civil  
 CREA-110344366-6

*D*



Folha n° 112  
Processo n° 042/2012  
Rubrica: *[Handwritten Signature]*

#### IV. EQUIPE DE COORDENAÇÃO TÉCNICA, MEMORIAL DESCRITIVO E ESPECIFICAÇÕES TÉCNICAS

*[Handwritten Signature]*  
Fabio Henrique dos S. Reis  
Eng Civil  
CREA-11034436R



*[Handwritten mark]*



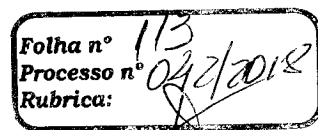

**Objeto:** PROJETO BÁSICO DE PAVIMENTAÇÃO ASFÁLTICA NO MUNICÍPIO DE CAROLINA

**Endereço:** RUA SÃO JUDAS TADEU, BAIRRO NOVA CAROLINA , NO MUNICÍPIO DE CAROLINA/MA.

**QUILOMETRAGEM:** 686,00m

## MEMORIAL DESCRITIVO

## ESPECIFICAÇÕES TÉCNICAS

## NORMAS DE EXECUÇÃO

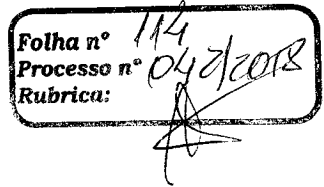

## 1 - APRESENTAÇÃO

Com base nos fundamentos no art. 7º da Lei n.º 8.666 de 21.06.93, e suas alterações posteriores, este projeto básico visa fornecer elementos e subsídios que possibilitem viabilizar a recuperação/implantação de obras de infraestrutura básica, no presente caso, Pavimentação Asfáltica no município de Carolina - MA, no padrão alimentadora, na Malha Viária Municipal distribuídos na rua: RUA SÃO JUDAS TADEU, totalizando 686,00m, localizado no bairro Nova Carolina, no município de Carolina, Estado do Maranhão - MA, a serem executadas em conformidade com a metodologia e especificações anexas e em consonância com as Normas Técnicas Brasileiras vigentes.

Com a execução dessas obras, vislumbra-se restabelecer a trafegabilidade da malha viária municipal do referido povoado, melhorar as condições sociais da população que habita nestes trechos, que estão atualmente enfrentando situações adversas às suas próprias subsistências, diante de problemas que envolvem a saúde, educação, transporte, comercialização de seus produtos, etc. Agravado com os problemas das inundações provocadas pelas chuvas rigorosas, o poder público municipal disponibilizará de recursos oriundos do GOVERNO FEDERAL para restaurar a trafegabilidade de suas ruas, tornando-as trafegáveis e que possam atender aos anseios de forma mais abrangente possível os benefícios sociais ao nosso meio rural.

As obras e serviços, objeto deste projeto básico, serão executadas mediante contratação de empresas através de procedimento licitatório, visando otimizar e agilizar a utilização dos recursos disponibilizados pelo Governo Federal.

## 2 - JUSTIFICATIVA

A execução dessas obras encontra justificativa consistente na necessidade premente de ser restabelecida a trafegabilidade, com o melhoramento, e/ou, complemento da infraestrutura da malha viária rural nos requisitos básicos de constitucionalidade com o restabelecimento do direito de ir e vir do cidadão, tornando as ruas melhor estruturadas e organizadas, proporcionando às famílias de agricultores e a população de um modo geral, os benefícios socioeconômicos mínimos necessários à fixação do homem no campo.

Um dos problemas mais graves das áreas diz respeito à insuficiência das malhas viárias, que permitam o acesso, o transporte escolar e o escoamento da produção, em todas as épocas do ano, à população rural. O Projeto possui parte da malha viária implantada, porém, além de terem sido completamente danificados, apresentam trechos críticos, onde os serviços de melhoramento - limpeza, alargamento, revestimento e implantação de obras de arte, são necessários para permitir às comunidades ocupantes das áreas, um tráfego eficiente, de modo que as mesmas se integrem às malhas municipais, estaduais, com isso contribuindo para o desenvolvimento socioeconômico do local.

A execução desta obra, tem o objetivo de se fazer minimizar a administração das políticas públicas, fazendo com que os bairros fiquem interligados entre si e principalmente em dar melhores condições para a chegada dos turistas no município, uma vez que esta obra dará acesso aos ônibus e carros que chegam na rodoviária do município.

## 3 - LOCALIZAÇÃO DAS OBRAS

A presente obra encontra-se localizada no bairro NOVA CAROLINA, dentro do município de Carolina - MA, conforme planta de localização anexada.

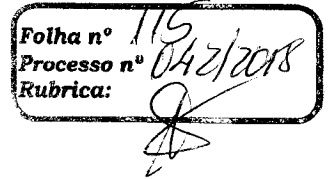

#### 4- SOLUÇÕES ALTERNATIVAS

A rua a ser pavimentada possibilitara uma interligação a duas vias importantes deste município, a ligação da rua São Judas Tadeu a Avenida Brasil a Avenida Elias Barros, facilitando o transporte da população e da produção para o comércio circunvizinho.

É necessário, portanto, nessa fase em que o acesso é um fator caracterizado como de muita importância, que as ruas sejam melhoradas e/ou implantadas com a readequação os caminhos existentes, de modo a possibilitar o tráfego ao longo de todo ano.

A largura da caixa da plataforma é de 6,00 metros e deverá ser totalmente revestida com material de jazida em toda sua largura e extensão, com espessura mínima de 20,00 cm, e posteriormente lançado o asfalto com 0,04m de espessura.

As obras de arte correntes previstas são sarjetas, meio fios e além das obras de artes, será executado as calçadas com acessibilidade e sinalização em toda a rua a ser trabalhada.

#### 5 - PRAZO DE EXECUÇÃO DA OBRA

Para execução de todas as obras, objeto deste projeto básico, considerando que as mesmas serão executadas concomitantemente, estima-se a necessidade de 6 meses, contados a partir da data da emissão da Ordem de Serviço autorizando o início dos serviços.

#### 6 - ESCLARECIMENTOS COMPLEMENTARES

A escolha da execução destas ruas, foram motivadas pela necessidade premente e relevante para o restabelecimento da trafegabilidade da malha viária rural, tendo por objetivo atender solicitações das comunidades que se encontram completamente isoladas, resgatando desta forma uma dívida social compromissada com as mesmas.

Os trabalhos serão basicamente efetuados por equipamentos de terraplenagem, como trator de esteira para o eventual desmatamento, limpeza e movimentação de terra, motoniveladora para regularização do leito e espalhamento de material, pá-carregadeira para carga dos caminhões de transporte do material de jazida a ser utilizado no revestimento primário da estrada vicinal e rolo compactador (pé de carneiro).

Esclarecemos que o traçado dos eixos das ruas e quantitativos de serviços previstos neste projeto básico poderão ser ajustados, quando da elaboração, se for o caso, dos respectivos projetos executivos, que serão previamente analisados e aprovados pela Prefeitura Municipal, desde que seja acordado, formalmente, entre as lideranças das comunidades beneficiadas (presidentes de associações ou direção das coordenações), representante da empresa executora da obra, evitando, na medida do possível a supressão e/ou acréscimo de serviços e em caso extremo, caso venha a ocorrer, este deverá sempre ser conciliado dentro das mesmas metas físicas previstas, sempre mantendo os preços unitários contratados, sem contudo alterar o objeto, que é a implantação ou recuperação de estradas vicinais e construção de obras de artes de modo a melhor atender às necessidades do projeto.

#### 7 - EQUIPE DE COORDENAÇÃO DO PROJETO

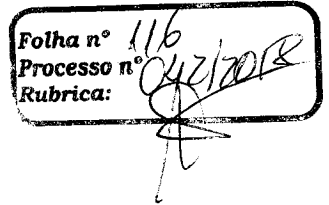

COORDENADOR DO PROJETO

Responsável Técnico:

FÁBIO HENRIQUE DOS SANTOS VERAS

Engenheiro Civil

CREA: 110344366-6/MA.

## 8 - PREÇO ESTIMADO

### Valor do contrato

O valor estimado da contratação dos serviços é de R\$ 498.031,00 (Quatrocentos e noventa e oito mil e trinta e um reais), conforme planilha orçamentária em anexo.

## 9 – ORIENTAÇÃO GERAL:

O proprietário manterá no canteiro de obras engenheiros ou prepostos seu, devidamente credenciado junto ao construtor, e sempre adiante designados pela fiscalização, com autoridade para exercer, em nome do proprietário, toda e qualquer ação de orientação geral, controle e fiscalização das obras e serviços de construção.

As relações mútuas entre o proprietário e o construtor serão mantidas por intermédio da fiscalização. Quaisquer modificações que porventura venham a surgir durante o andamento das obras só poderão ser executadas mediante prévia autorização da fiscalização devidamente habilitada. O construtor é obrigado a facilitar a meticolosa fiscalização dos materiais e execução das obras e serviços, facultando à fiscalização, o acesso a todas os trechos de recuperações das estradas. Obriga-se do mesmo modo, a facilitar a fiscalização em oficinas, depósitos, armazéns ou dependências onde se encontrem materiais destinados à construção.

## 10 – RESPONSABILIDADE E GARANTIA

O Construtor assumirá integral responsabilidade pela perfeita execução e eficiência dos serviços que efetuar de acordo com este caderno, instruções de concorrência e demais documentos técnicos fornecidos, bem como pelos danos decorrentes da realização dos ditos trabalhos durante o período de 01 (um) ano para o revestimento das ruas e 05 (cinco) anos para as obras de artes correntes.

### - CONSIDERAÇÕES TÉCNICAS

#### • GENERALIDADES

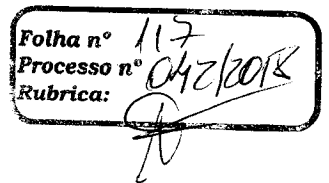

DISPOSIÇÕES GERAIS - A mão de obra será de primeira qualidade, o acabamento esmerado e de inteiro acordo com as especificações abaixo. Ficará a critério da Fiscalização impugnar qualquer trabalho executado que não obedeça rigorosamente às condições contratuais.

ASSISTÊNCIA TÉCNICA - Para perfeita execução e completo acabamento das obras e serviços, a Empreiteira, obriga-se a manter sob sua responsabilidade, no canteiro de obras, pessoal especializado, para dar assistência técnica e administrativa ao andamento conveniente dos trabalhos.

- EQUIPAMENTOS - Deverá a Empreiteira, fornecer o equipamento mecânico e ferramental necessário, aliciar mão-de-obra idônea, obter os materiais necessários em quantidades suficientes para a conclusão das obras no prazo fixado.
- LICENÇAS E TAXAS - A Empreiteira obrigam-se a obter todas as licenças necessárias aos serviços, observar os regulamentos e posturas referentes à obra, atender ao pagamento de seguros pessoal, despesas decorrentes de leis trabalhistas e impostos que digam diretamente respeito à obra.
- ORIENTAÇÃO GERAL E FISCALIZAÇÃO – A **Secretaria Municipal de Obras e/ou Infra-estrutura** ou outro representante designado para esse fim pela Prefeitura Municipal manterá os prepostos seus devidamente credenciados junto a Empreiteira, com a autoridade para exercer em seu nome, toda e qualquer ação de orientação das obras e serviços de construção.
- RESPONSABILIDADE E GARANTIA - A Empreiteira, assumirá integral responsabilidade pela boa execução e eficiência dos serviços que efetuar, bem como pelos danos decorrentes da realização dos trabalhos.
- **TERRAPLENAGEM**

A terraplenagem se restringe aos serviços de limpeza da camada vegetal, com transporte do expurgo para bota fora.

Eventuais despesas com ferramentas estão incluídas junto com a mão de obra.

A hora produtiva dos equipamentos em operação (CHP) corresponde ao custo horário dos mesmos, considerada todas as despesas com depreciação juro do capital aplicado, manutenção, materiais de operação e material do operador, conforme metodologia do DNIT.

Nos casos de caminhões, à hora gasta com operações de carga e descargas são consideradas improdutivas uma vez que o veículo está parado.

- **PAVIMENTAÇÃO**

Será executada regularização de sub-leito e execução de camada de base com solo laterítico com espessura de 10cm, com aquisição, espalhamento, homogeneização, umedecimento e compactação do material.

Os equipamentos a serem utilizados para a execução da regularização serão: Motoniveladora pesada com escarificador, Carro tanque distribuidor de água, Rolos compactores tipo pé-de-carneiro, liso-vibratório e pneumático.

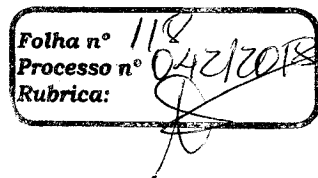

## • SERVIÇOS DE IMPRIMAÇÃO, PINTURA DE LIGAÇÃO E TRATAMENTOS SUPERFICIAIS

Sobre estes serviços, tecem-se os seguintes comentários:

A execução destas atividades é feita com a utilização do caminhão distribuidor de asfalto, sendo este o equipamento que determina a produção da patrulha.

O trabalho do caminhão distribuidor de asfalto inicia-se com o seu carregamento junto aos depósitos de asfalto e depois com os procedimentos necessários para o aquecimento e circulação do asfalto entre o tanque e a barra de distribuição.

Quando se trabalha com CAP, esses procedimentos são mais demorados, pois o asfalto necessita estar com a temperatura em torno de 140° C, e a circulação deste material pela barra de distribuição do equipamento distribuidor costuma acarretar entupimentos nos bicos espargidores, que necessitam estar constantemente sendo aquecidos com o maçarico auxiliar.

Todo este trabalho preliminar está incluído nos tempos dos ciclos estimados na Tabela 1.( DNIT.)

A etapa seguinte do trabalho do caminhão é a sua descarga na pista.

A produção do caminhão, em m<sup>2</sup> de área aplicada, será função da capacidade do tanque, da taxa de aplicação por unidade de área e do número de passadas na mesma área de aplicação.

A influência desse número de passadas na mesma área de aplicação está compensada na mesma Tabela 1, com o aumento do tempo do ciclo do caminhão.

Para os serviços de tratamento com banho diluído, o caminhão tem que retornar ao depósito de emulsão, carregar a quantidade necessária desse produto, a ser misturada com a quantidade igual de água, para aplicação sobre a mesma área em execução, na taxa especificada para o "fog" ou 17 banho diluído.

Esta operação é, também, compensada por outro aumento no tempo do ciclo do caminhão.

Para o cálculo da produção, foi utilizada a eficiência de 0,60, devido à utilização do caminhão ser feita sobre as áreas liberadas para a aplicação do espargimento, e que são, geralmente, menores que a área teórica da capacidade de seu tanque.

## • ASFALTAMENTO (MASSA ASFÁLTICA)

A pavimentação asfáltica das ruas propostas nesse projeto será do tipo convencional e obedecerá às normas de prática, segundo as seguintes condições gerais e específicas:

### CONDIÇÕES GERAIS

- A execução dos serviços será em dias que não haja chuva;
- O ligante betuminoso somente deverá ser aplicado quando a temperatura ambiente for superior a 10° C;
- Todo carregamento de ligante betuminoso que chegar à obra deverá ter certificado de análise;

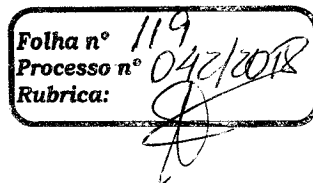

## CONDIÇÕES ESPECÍFICAS

- O ligante betuminoso empregado será a emulsão asfáltica do tipo RR-2C;
- O agregado aplicado à massa asfáltica poderá ser a areia ou o encontrado nas jazidas mais próximas da região em que será executada a obra (ou a usinagem da massa), desde que seja compatível ao previsto nas especificações do DNIT;
- A granulometria do agregado deverá ser aquela recomendada nas especificações do DNIT;
- A taxa de aplicação e espalhamento do ligante betuminoso será maior ou igual a  $0,1\lambda/m^2$  e menor ou igual  $0,2\lambda/m^2$ ;
- Os equipamentos deverão antes do início da execução do serviço, atender ao recomendado nas especificações do DNIT. Os equipamentos requeridos serão os seguintes: CARROS DISTRIBUIDORES de ligante betuminoso, providos de dispositivos de aquecimento, tacômetro, calibradores e termômetros com precisão de mais ou menos  $1^\circ C$ ; CAMINHÃO BASCULANTE para transporte da massa asfáltica; MOTO-ACABADORA para aplicação da massa na via; ESPARGIDOR (caminhão tanque) equipado com barra espargidora e caneta distribuidora; COMPRESSOR tipo tandem ou preferencialmente ROLO PNEUMÁTICO; VASSOURA (manual) e pequenas ferramentas tais como; Pás, Enxadas e Rastelos

## MEIO - FIO

Serão executados com Meio-Fio (10x12x30cm) de Concreto pré-moldado com fck  $\geq 20MPa$ , controle tipo C, rejuntado com argamassa de cimento e areia no traço (1:4)

### • SARJETA

Serão executadas de concreto estrutural, controle tipo C, não usinado, moldado "in loco", com fck  $\geq 20MPa$ ,  $i = 15\%$ ,  $E = 10\text{ cm}$ ,  $L = 30\text{ cm}$ .

**OBSERVAÇÃO = OS DADOS FÍSICOS DAS RUAS TAIS COMO COMPRIMENTO E LARGURA COM AS DIMENSÕES ESTÃO NAS PLANTAS ANEXAS.**

## Especificações Técnicas / Normas De Execução

### 1 SERVIÇOS INICIAIS

#### 1.1 - Placa Indicativa da Obra

Será confeccionada a placa da Obra, conforme padrão do Ministério. O material a ser utilizado na confecção será:

- Placa:  $(2,00 \times 3,00)m = 6,00m^2$
- Placa em folha de zinco de 2,50mm
- Apoio: peça em madeira 3"x6" de lei do tipo jatobá com 3,00m de altura.
- Contraventamento: sarrafo de madeira de 1"x4" com comprimento de 3,20m

Todas as peças serão fixadas com pregos 2 ½ x 1 ½ x 13.

Todos os materiais utilizados devem satisfazer as especificações aprovadas pelo departamento municipal competente (referendados pelas especificações

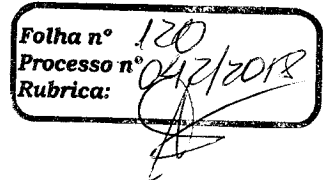

e as Normas de praxe).

## **2 - TERRAPLENAGEM**

### **2.1 - Raspagem (limpeza superficial)**

Os serviços de raspagem têm como objetivo a remoção de obstruções naturais e artificiais, tocos, raízes, entulhos, etc, nas áreas onde será realizado o calçamento, sendo usada uma Motoniveladora e Pequenas Ferramentas (pá, enxada, rastelo e carrinho de mão). Todos os materiais utilizados devem satisfazer as especificações aprovadas pelo departamento municipal competente (referendados pelas especificações e as Normas de praxe).

### **2.2 - Regularização e Conformação da plataforma, Inclusive escarificação, homogeneização, umedecimento e compactação.**

Seguido da raspagem / limpeza superficial será executada a Regularização e Conformação da plataforma, inclusive escarificação, homogeneização, umedecimento e compactação da plataforma e têm como objetivo melhorar a resistência da plataforma (ampliar o seu suporte). Os equipamentos a serem utilizados serão: Motoniveladora pesada com escarificador, Carro tanque distribuidor de água, Rolos compactores tipo pé-de-carneiro, liso-vibratório e pneumático. Todos os materiais utilizados devem satisfazer as especificações aprovadas pelo departamento municipal competente (referendados pelas especificações e as Normas de praxe).

### **2.3 - Escavação, Carga, Transporte, Descarga e Espalhamento de Material de 1ª Categoria com DMT de 20 a 30 km.**

A Escavação, Carga, Transporte, Descarga e Espalhamento de Material de 1ª Categoria com DMT de 20 a 30 km têm como objetivo recompor/definir nova cota de projeto, que foi rebaixada após os serviços de raspagem / limpeza superficial. Para recompor/definir a nova cota de projeto será importado material de jazida para incremento da base. Os equipamentos a serem utilizados serão: Trator de Lâmina (de esteira), Pá-Carregadeira pesada, Caminhão basculante e Motoniveladora. Todos os materiais utilizados devem satisfazer as especificações aprovadas pelo departamento municipal competente (referendados pelas especificações e as Normas de praxe).

### **2.4 - Compactação de solos a 95% do Proctor Normal**

Após a importação e o espalhamento do material para incremento da base será procedido a devida Compactação de solos a 95% do Proctor Normal e têm como objetivo melhorar sua resistência. Os equipamentos a serem utilizados serão: Motoniveladora pesada com escarificador, Carro tanque distribuidor de água, Rolos compactores tipo pé-de-carneiro, liso-vibratório e pneumático. Todos os materiais utilizados devem satisfazer as especificações aprovadas pelo departamento municipal competente (referendados pelas especificações e as Normas de praxe).



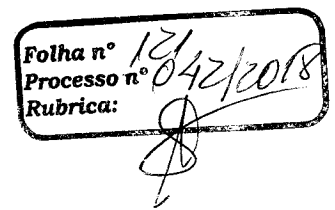

### **3 - PAVIMENTAÇÃO**

#### **3.1 - Imprimação c/ CM-30; taxa: 1,2 L/m<sup>2</sup> (Execução, Fornec. e Transporte).**

Com a base pronta (após a conclusão da Compactação de solos a 95% do Proctor Normal) será executada a Imprimação c/ CM-30 (taxa: 1,2 L/m<sup>2</sup>) e têm como objetivo promover a impermeabilização da base acabada (devidamente compactada). Os equipamentos a serem utilizados serão: ESPARGIDOR (caminhão tanque) equipado com barra espargidora e caneta distribuidora. Todos os materiais utilizados devem satisfazer as especificações aprovadas pelo departamento municipal competente (referendados pelas especificações e as Normas de praxe).

#### **3.2 - Pintura de Ligação com RR-2C (Execução, Fornec. e Transporte).**

A Pintura de Ligação com RR-2C será aplicada para promover a aderência da massa asfáltica (AAUQ) sobre a Base já imprimada. Os equipamentos a serem utilizados serão: ESPARGIDOR (caminhão tanque) equipado com barra espargidora e caneta distribuidora. Todos os materiais utilizados devem satisfazer as especificações aprovadas pelo departamento municipal competente (referendados pelas especificações e as Normas de praxe).

#### **3.3 - AAUQ (Execução, Fornec. e Transporte) peso espec: 2,15 t/m<sup>3</sup>**

A Massa AAUQ (areia asfalto usinada quente) será aplicada após a pintura de ligação e têm como objetivo formar o pavimento definitivo (pista de rolamento). Os equipamentos a serem utilizados serão: CAMINHÃO BASCULANTE para transporte da massa asfáltica. Todos os materiais utilizados devem satisfazer as especificações aprovadas pelo departamento municipal competente (referendados pelas especificações e as Normas de praxe).

#### **3.4 - Regularização e Compactação de sub-leito**

Os serviços de Regularização e Compactação de Sub-leito são para receberem a futura base e têm como objetivo melhorar sua resistência. Os equipamentos a serem utilizados serão: Motoniveladora pesada com escarificador, Rolos compactores tipo pé-de-carneiro, liso-vibratório e pneumático. Todos os materiais utilizados devem satisfazer as especificações aprovadas pelo departamento municipal competente (referendados pelas especificações e as Normas de praxe).

#### **3.5 - Espalhamento e Compactação de AAUQ**

O Espalhamento e Compactação de AAUQ (areia asfalto usinada a quente) serão executados após a pintura de ligação e têm como objetivo aplicar a massa asfáltica uniformemente e promover a devida compactação para adquirir a necessária resistência. Os equipamentos a serem utilizados serão: CAMINHÃO BASCULANTE para transporte da massa asfáltica; MOTOACABADORA para aplicação da massa na via; COMPRESSOR tipo tandem ou



preferencialmente ROLO PNEUMÁTICO; VASSOURA (manual) e pequenas ferramentas tais como; Pás, Enxadas e Rastelos. Todos os materiais utilizados devem satisfazer as especificações aprovadas pelo departamento municipal competente (referendados pelas especificações e as Normas de praxe).

### 3.6 - Execução de calçadas para circulação de pedestres com largura de 1,20m e juntas plásticas, em acabamento rústico (cimentado áspero)

Para a circulação de pedestres serão executadas calçadas com largura de 1,50m e juntas plásticas, em acabamento rústico (cimentado áspero) e têm como objetivo promover a segurança dos pedestres, além da urbanização. Os equipamentos a serem utilizados serão: CAMINHÃO BASCULANTE para transportar materiais e pequenas ferramentas tais como; Pás, Enxadas, Rastelos e Carrinho de mão. Todos os materiais utilizados devem satisfazer as especificações aprovadas pelo departamento municipal competente (referendados pelas especificações e as Normas de praxe).

## 4 - DRENAGEM SUPERFICIAL

### 4.1 - Execução de Meio fio moldado "in loco" em área urbana (10x12x30cm), em concreto estrutural não usinado, Fck = 20 MPa

Para servir de proteção da parte superior da crista do talude do aterro será executado meio-fio para trecho urbano moldado "in loco" em concreto simples (não estrutural) com  $F_{ck} \geq 20\text{MPa}$ , com dimensões (10 x 12 x 30) cm. Todos os materiais utilizados devem satisfazer as especificações aprovadas pelo departamento municipal competente (referendados pelas especificações e as Normas de praxe).

### 4.2 - Execução de Sarjeta moldada "in loco" em área urbana (E = 10cm; L = 30cm; i = 15%) em concreto estrutural não usinado, Fck = 15MPa

Será construída para trecho urbano moldado "in loco" em concreto simples (não estrutural) com  $F_{ck} \geq 15\text{MPa}$ , com dimensões de 0,30m de largura e 0,10m de espessura; onde servirá de guia das águas pluviais, bem como para proteger a pavimentação que será assentada posteriormente. Todos os materiais utilizados devem satisfazer as especificações aprovadas pelo departamento municipal competente (referendados pelas especificações e as Normas de praxe).

## 5 - SINALIZAÇÃO VIÁRIA E OUTROS

### 5.1 - Pintura de Faixa (Sinalização Horizontal)

Os serviços de Pintura de Faixa (Sinalização Horizontal) constituirão as



Folha nº 123  
Processo nº 042/2018  
Rubrica: [assinatura]

marcas viárias, tais como: faixas, legendas e símbolos, em tipos e cores previamente definidos, apostas ao pavimento, podendo ser complementadas por tachas e tachões. E, a função dessa sinalização é regulamentar, advertir e orientar os usuários da via, com a finalidade de otimizar a operação da mesma, tornando-a mais segura. Todos os materiais utilizados devem satisfazer as especificações aprovadas pelo departamento municipal competente (referendados pelas especificações e as Normas do DENATRAN e do CONTRAN).

**5.2 - Fornecimento e aplicação de placa de sinalização semi-refletiva de Advertência (70x70cm) e de Regulamentação (D = 50cm) (Sinalização Vertical)**

Os serviços de Fornecimento e aplicação de placa de sinalização semi-refletiva (Sinalização Vertical) são para regulamentar, advertir e orientar os usuários da via, com a finalidade de otimizar a operação da mesma, tornando-a mais segura. Serão construídas Placas em chapa de aço carbono (fina frio) de 0,90 mm de espessura, de 0,50 x 0,50 cm e/ou 0,70 x 0,70 cm, conforme projeto e aprovação do setor municipal competente (referendados pelas especificações e as normas do DENATRAN e do CONTRAN), tratadas em imersão de antiferrugem (decapante), aparelhadas em óxido primer e pintada face e fundo com esmalte sintético automotivo extra brilhante com legendas (letras, tarjas e símbolos) em silk-screem vinílica fosca. Todas as placas levarão parafusos tipo francês de ¼ x 3½ com porcas e arruelas galvanizadas e barrotes de 6cm x 6cm de espesura por 3,5m de altura em madeiras mistas, aparelhadas e pintadas com tinta para demarcação viária na cor branca, possuindo duas aletas antigiro para fixação no solo.

**5.3 - Fornecimento e aplicação de placa metálica de identificação de rua, no início e no fim do trecho de cada rua sob intervenção (25 x 45cm) (Sinalização Vertical)**

Os serviços de Fornecimento e aplicação de placa metálica de identificação de rua, no início e no fim do trecho de cada rua sob intervenção (Sinalização Vertical) são para orientar os usuários da via, com a finalidade de otimizar a operação da mesma, tornando-a mais segura. Serão construídas Placas em chapa de aço carbono (fina frio) de 0,90 mm, de 0,25 x 0,45 cm, conforme projeto e aprovação do setor municipal competente (referendados pelas especificações e as normas do DENATRAN e do CONTRAN), tratadas em imersão de antiferrugem (decapante), aparelhadas em óxido primer e pintada face e fundo com esmalte sintético automotivo extra brilhante com legendas (letras, tarjas e símbolos) em silk-screem vinílica fosca. Todas as placas levarão parafusos tipo francês de ¼ x 3½ com porcas e arruelas galvanizadas e barrotes de 6cm x 6cm de espesura por 3,5m de altura em madeiras mistas, aparelhadas e pintadas com tinta para demarcação viária na cor branca, possuindo duas aletas antigiro para fixação no solo.

## 6 - LIMPEZA GERAL

### 6.1 - Limpeza final da obra

Os serviços de Limpeza final da obra serão executados na fase de conclusão da obra e têm como objetivo a remoção de entulhos produzidos pela obra (com bota fora). Os equipamentos a serem utilizados serão: PÁ CARREGADEIRA, CAMINHÃO BASCULANTE e pequenas ferramentas tais como; Pás, Enxadas, Rastelos e Carrinho de mão. Todos os materiais utilizados devem satisfazer as especificações aprovadas pelo departamento municipal competente (referendados pelas especificações e as Normas de praxe).

### 6.2 - Pintura do meio fio - hidrator - 1 demão

Os serviços de Pintura do meio fio - hidrator - 1 demão serão executados na fase de conclusão da obra e têm como objetivo complementar a sinalização horizontal (pintura coadjuvante à sinalização viária e outros). Os equipamentos a serem utilizados serão: Pequenas ferramentas tais como: Pincel tipo Broxa e Carrinho de mão. Todos os materiais utilizados devem satisfazer as especificações aprovadas pelo departamento municipal competente (referendados pelas especificações e as Normas de praxe).

## REGULAMENTAÇÃO PARA SINALIZAÇÃO VIÁRIA E OUTROS

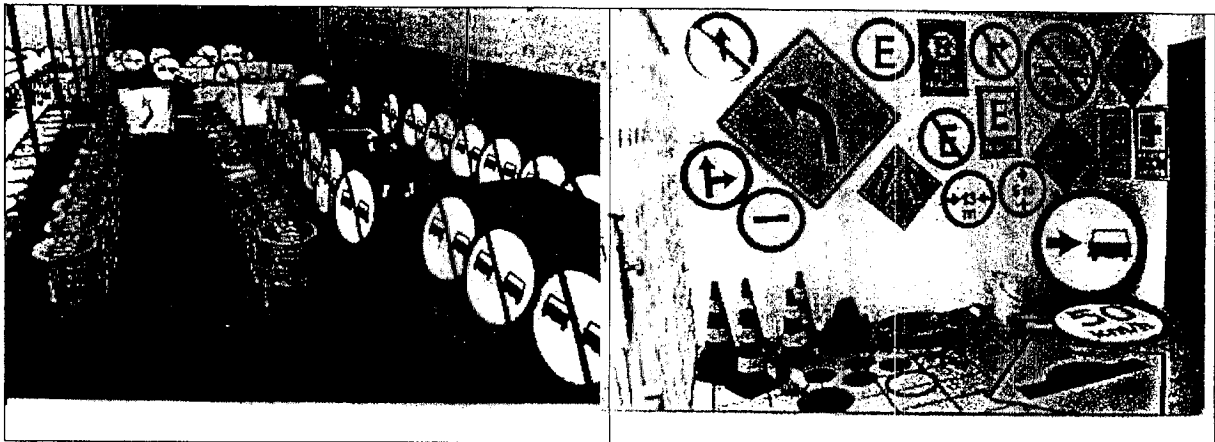

*[Handwritten signature]*

*[Handwritten signature]*

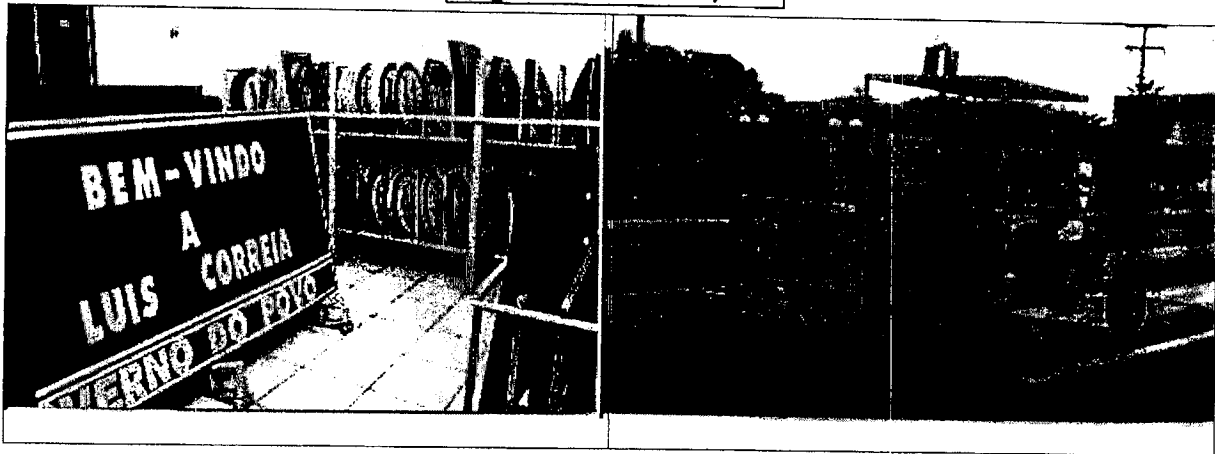

## 1. OBJETIVO

Esta especificação de serviço define os critérios que orientam a execução de sinalização horizontal, em vias sob a jurisdição do departamento municipal competente.

## 2. GENERALIDADES

A sinalização horizontal é constituída por marcas viárias, tais como: faixas, legendas e símbolos, em tipos e cores previamente definidos, apostas ao pavimento, podendo ser complementadas por tachas e tachões. A função da sinalização horizontal é regulamentar, advertir e orientar os usuários da via, com a finalidade de otimizar a operação da mesma, tornando-a mais segura.

## 3. MATERIAIS

Todos os materiais utilizados devem satisfazer as especificações aprovadas pelo departamento municipal com competente (referendados pelas especificações e as normas do DENATRAN e do CONTRAN).

### 3.1. Tintas

a) As tintas a serem utilizadas nas demarcações viárias são de tres tipos: tinta a base de água, tinta a base de resina acrílica e tinta a base de resinas naturais e/ou sintéticas. O projeto deve fornecer as indicações de emprego de um ou de ambos os tipos.

b) A tinta deve ser fornecida embalada em recipientes metálicos ou plásticos adequados, com as informações necessárias à identificação e características do produto legíveis no corpo da embalagem.

c) A tinta deve apresentar por ocasião de seu uso viscosidade adequada, sem ser necessária a incorporação de qualquer aditivo, de modo a permitir sua aplicação por máquinas de projeção pneumática, devendo ressaltar uma película de espessura, em estado úmido, de 0,4mm a 0,6mm. Para espessuras maiores devem ser feitas duas aplicações.

d) A tinta não deve ter suas propriedades modificadas ou se deteriorar, quando estocada, por um período mínimo de 6 meses.

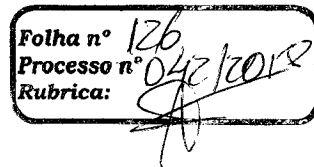

e) A tinta não deve apresentar, logo após a abertura do recipiente, sedimentos ou grumos que não possam ser facilmente dispersos por agitação manual.

f) A tinta deve apresentar flexibilidade, resistência à água, ou calor e ao intemperismo, bem como estabilidade, viscosidade, volatilidade, brilho, tempo de secagem, resistência à abrasão, massa específica, constituição química e padrões de cor, compatíveis com os requisitos das especificações adotadas pelo departamento municipal comcompetente (referendados pelas especificações e as normas do DENATRAN e do CONTRAN).

### 3.2. Microesfera de vidro

Dois tipos de microesfera são utilizados, denominados "premix" e "drop-on". O primeiro é misturado à tinta antes de sua aplicação, enquanto que o segundo é lançado sobre a tinta, nas áreas pintadas. Além da diferença quanto à forma de aplicação, os dois tipos distinguem-se quanto ao tamanho máximo e à graduação.

No referente às características físicas e químicas das microesferas devem ser atendidos os requisitos das especificações aprovadas pelo departamento municipal comcompetente (referendados pelas especificações e as normas do DENATRAN e do CONTRAN).

### 3.3. Taxas de aplicação de tintas e microesferas

São apresentadas a seguir as taxas usuais de aplicação de tintas e microesferas. No entanto, pode ser necessário o uso de outras taxas, em função de situações particulares.

#### a) Tintas

A taxa de aplicação varia de 0,4 l/m<sup>2</sup> a 0,6 l/m<sup>2</sup>, não sendo admitidas taxas inferiores ao limite mínimo especificado. Para faixa com 0,10m de largura, 1 litro de tinta deve ser suficiente para pintar entre 25,0m e 16,7m de faixa, dependendo da espessura da película.

#### b) Microesfera "premix"

A taxa de diluição, no reservatório da máquina de demarcação, é de 200g/l a 250g/l. Para uma espessura da película de tinta de 0,4mm, a quantidade aplicada varia portanto de 80g/m<sup>2</sup> a 100g/m<sup>2</sup>, e, para uma espessura de 0,6mm, de 120g/m<sup>2</sup> a 150g/m<sup>2</sup>.

#### c) Microesfera "drop-on"

A taxa de aplicação é de 160g/m<sup>2</sup>, para película de espessura de 0,4mm, é de 200g/m<sup>2</sup>, para película de espessura de 0,6mm, admitindo-se uma variação de mais ou menos 10%.

## 4. EQUIPAMENTOS

O equipamento básico para a execução da sinalização horizontal compreende as seguintes unidades:

4.1 A pintura do pavimento (faixas, setas, números, zebrações, etc.) deve ser feita com máquinas auto-propulsoras dotadas de potência de 30 HP, apropriada para o tipo de tinta empregada e provida de "pistola de pintura" para retoques e marcações mas trabalhadas;

4.2 Acessórios para limpeza, marcação e medição, tais como: vassoura manual, furadeira, espátula, linha de nylon, cordel, trena, gabaritos para setas, letras e números.

## 5. EXECUÇÃO

### 5.1 Tintas

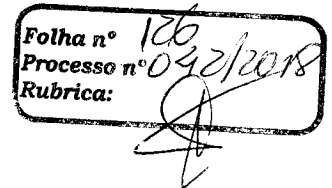

A aplicação de tintas sobre o pavimento deve seguir, basicamente, as seguintes etapas:

- a) Antes do início da execução dos serviços, a superfície do revestimento deve estar perfeitamente limpa, seca e isenta de graxa e/ou óleo. O eixo da pista deve estar convenientemente locado, de 20,0m em 20,0m;
- b) Marcação de linhas, a cada metro, com pontos de mais ou menos 3,0cm de diâmetro, com tinta;
- c) Aplicação da tinta: no caso de faixas longitudinais de sinalização, a aplicação da tinta deve ser feita com máquina automotriz, provida de pistola e misturador automático no tanque. Cuidados especiais devem ser tomados na regulagem da pressão e altura da pistola, para que se obtenha a largura e espessura de faixa padronizada. No caso de faixas interrompidas, deve ser observado o espaçamento indicado pelo projeto. Para pinturas diversas (setas, legendas, etc), a linha deve ser aplicada com pistola manual, com auxílio de gabaritos;
- d) Na execução dos serviços devem, ainda, ser considerados os seguintes aspectos:
  - a cor da tinta a utilizar (amarela ou branca) deve estar de acordo com o indicado no projeto;
  - a pintura não pode ser executada em dias de chuvas ou com o pavimento úmido;
  - as faixas devem apresentar condições de tráfego em tempo não superior a 30 minutos.

#### **PISO TÁTIL DIRECIONAL/ALERTA (PISO HIDRÁULICO), COM LAGURA DE 25CM**

- Direcional – são pisos com superfície de relevos lineares que tem o objetivo de orientar o percurso a ser seguido.
- Alerta – são pisos com superfície de relevo tronco-cônico que tem o objetivo de avisar eventuais mudanças de direção ou perigo.

#### **Condições Gerais:**

Para áreas externas, os pisos hidráulicos direcionais e de alerta são produzidos em concreto simples de 15MPa e assentado com argamassa de cimento e areia no traço de 1:3, com características antiderrapantes, alta resistência ao desgaste, com superfície de relevos lineares ou tronco-cônicos regularmente dispostos com medidas fixadas em projeto.

Primeiramente se retirará a camada de concreto das calçadas para que a superfície a receber as placas confeccionadas em concreto simples, possa ser assentada perfeitamente com argamassa.

O piso deve estar nivelado para receber as placas hidráulicas, respeitando as medidas das mesmas para que não forme desnível.

#### **RAMPAS DE ACESSIBILIDADE COM $i=5\%$**

Para melhorar a circulação de pedestres serão executadas nas calçadas conforme projeto de acessibilidade, rampas com dimensões específicas e declividade de 5%.

Todas as rampas encontram-se com uma faixa de piso alerta próximo ao meio-fio, para que o deficiente visual perceba que a rua está próxima à uma distância segura.



Folha n° 127  
Processo n° 042/2018  
Rubrica: [Handwritten Signature]

O piso guia sempre encontra o alerta, antes de descer a rampa, estes critérios estão de acordo com as normas de segurança e acessibilidade.

A rampa de acesso deve ter a faixa de pedestre na sua continuação e obviamente outra rampa de acesso no lado oposto da rua, para manter a acessibilidade do trajeto.

As rampas de acessibilidade serão em acabamento rústico (cimentado áspero) no traço de 1:3 (cimento e areia) e têm como objetivo promover a segurança dos pedestres, além da urbanização. Os equipamentos a serem utilizados serão: CAMINHÃO BASCULANTE para transportar materiais e pequenas ferramentas tais como; Pás, Enxadas, Rastelos e Carrinho de mão. Todos os materiais utilizados devem satisfazer as especificações aprovadas pelo departamento municipal competente (referenciados pelas especificações e as Normas de praxe).

### LIBERAÇÃO DO TRÁFEGO

O tráfego de veículos, sobre a pista, só será permitido quando estiver o pavimento concluído definitivamente. Considera-se o pavimento pronto depois que apresentar forma definida pelo alinhamento, perfis, dimensões e seção transversal estabelecidos pelo projeto.

[Handwritten Signature]  
Fabio Henrique dos S. Veras  
Eng Civil  
CREA-110344366-6

[Handwritten Signature]





Folha n° 128  
Processo n° 042/2018  
Rubrica: *[Handwritten Signature]*

**V. PROJETO PLANIMÉTRICO (PLANTA BAIXA, SEÇÃO TRANSVERSAL, PERFIS E DETALHES) E COMPLEMENTARES**



*[Handwritten mark]*

*[Handwritten mark]*

Folha n° 104  
 Processo n° 1042/2018  
 Rubrica:

**Carolina**  
 Prefeitura Municipal de Carolina

REPARTIÇÃO DE PAVIMENTAÇÃO ASFÁLTICA  
 RUA SÃO JUDAS TADEU BAIRRO NOVA CAROLINA

PLANTA DE LOCALIZAÇÃO - RUA DO BAIRRO NOVA CAROLINA  
 FÁBIO HENRIQUE DOS SANTOS VERAS

1:100

PROJ. CIVIL

PROJ. ELÉTRICO

PROJ. MECÂNICO

PROJ. PAVIMENTAÇÃO

PROJ. SANEAMENTO

PROJ. VERDE

PROJ. DRENTAJA

PROJ. OUTROS



*Fábio Henrique dos S. Veras*  
 Eng. Civil  
 CREA-110344366-5

BAIRRO NOVA CAROLINA - PROJETO DE PAVIMENTAÇÃO ASFÁLTICA

CONVENÇÕES:

LOCAL A SER PAVIMENTADO	COMP. TN LOCOZ (m)	LARGURA (m)	ÁREA TN LOCOZ (m²)
RUA A SER PAVIMENTADA			
RUA FORA DO PROJETO			
BAIRRO NOVA CAROLINA	696,00	6,00	4.176,00
TOTAL	696,00		4.176,00

*fa*



AVENIDA ELIAS BARROS

Nº=9189211

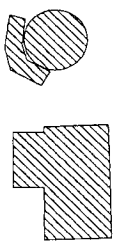

ASSOCIAÇÃO DO BANCO DO BRASIL

RODOVIA DE CAROLINA

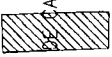

*CREA 110044395/01*  
*Engº Civil*  
*Fabio Henrique dos S. Vitor*

**Folha nº 130**  
**Processo nº 0472012**  
**Rubrica:**

**Carolina**  
 Prefeitura Municipal de Carolina  
 RUA ANTONIO DE PAVIMENTAÇÃO ASFÁLTICA NO MUNICÍPIO DE CAROLINA

PROJETO: RUA SÃO JUDAS TADEU, BARRIO NOVA CAROLINA, CAROLINA, SC

PLANTA DE LOCALIZAÇÃO - RUA DO BARRIO NOVA CAROLINA

PROJETO: FÁBIO HENRIQUE DOS SANTOS VITORS

Esc. 110044395/01

PROJETO	PROPOSTA	PROVA	PROVA	PROVA	PROVA
PROVA	PROVA	PROVA	PROVA	PROVA	PROVA

BAIRRO NOVA CAROLINA - PROJETO DE PAVIMENTAÇÃO ASFÁLTICA

CONVENÇÕES:

■ RUA A SER PAVIMENTADA	RUA FORA DO PROJETO
■ LOCAL A SER PAVIMENTADO	COMP. "IN LOCO" (m)
	LARGURA (m)
	ÁREA IN LOCO (m²)
RUA SÃO JUDAS TADEU	686,00
	6,00
TOTAL	4.116,00
	4.116,00

686,00m

CADEU

BOBAS

SÃO

A

AVENIDA BRASIL

E=229055  
 N=9188541

*Handwritten signature or mark.*



SEÇÃO TRANSVERSAL - PLATAFORMA ACABADA  
 S/ESCALA

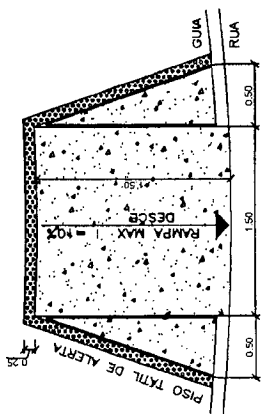
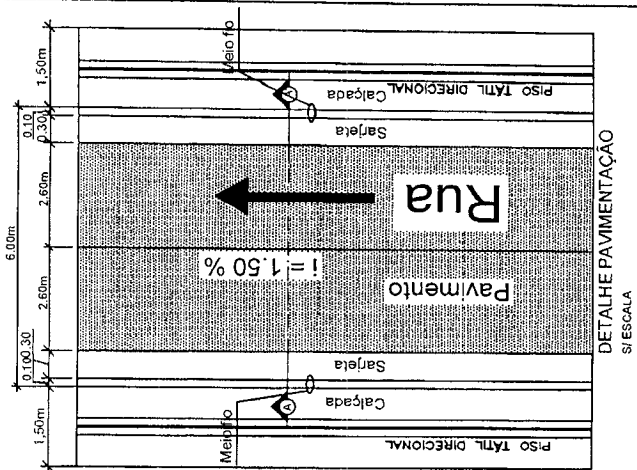
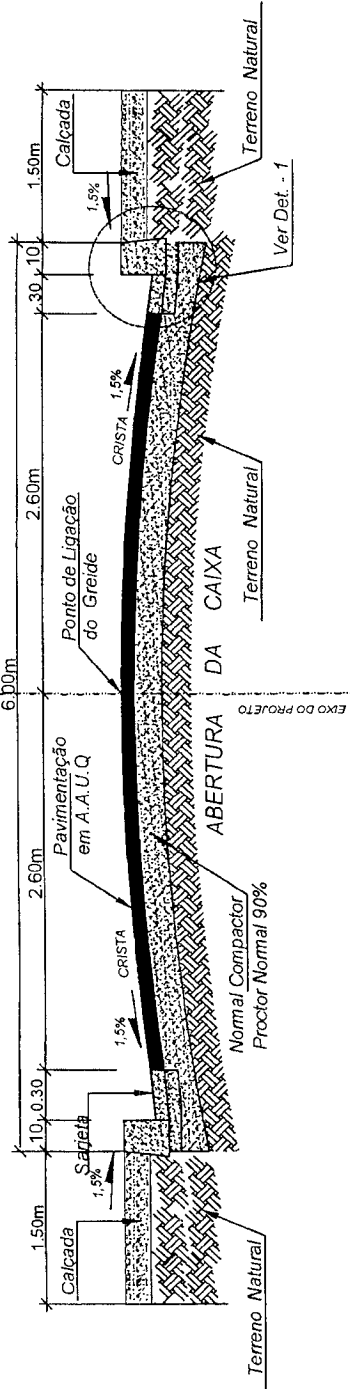

Detalhe rampa  
 Sem escala

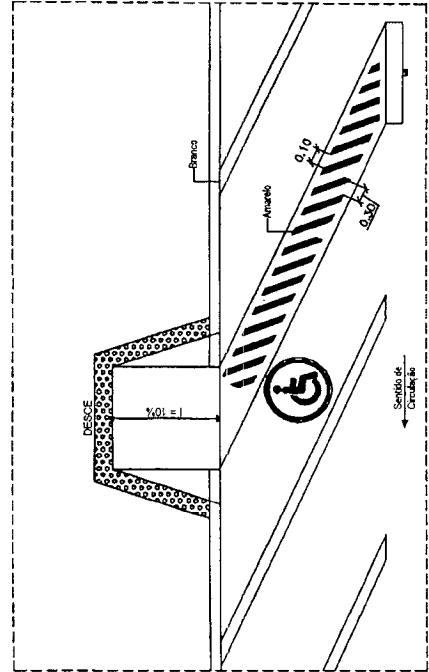

Detalhe vaga deficiente  
 Sem escala

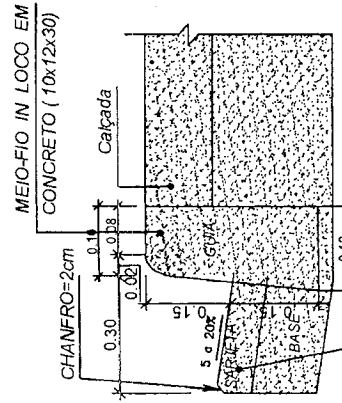

MEIO-FIO IN LOCO EM CONCRETO (10x12x30)  
 S/ESCALA

CONVENÇÕES:

	PAVIMENTAÇÃO EM ASFALTO
	NORMAL COMPACTOR PROCTOR NORMAL 90%
	TERRENO NATURAL

NOTAS:  
 1 - A PAVIMENTAÇÃO SERÁ EM ASFALTO  
 2 - AS LARGURAS DAS RUAS SERÃO DE 6m

Eng. Civil  
 FÁBIO HENRIQUE DOS SANTOS VÉRAS  
 CREA-110344365

Folha n° 133  
 Processo n° 0242/2018  
 Rubrica:



A\_1b  
 Curva à Direita

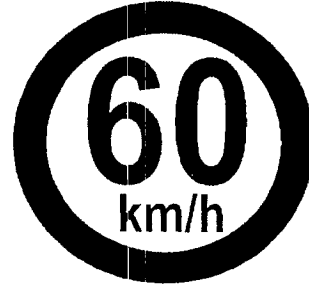

R\_19a  
 Velocidade Maxima Permitida



A\_2a  
 Curva à Esquerda



R\_19b  
 Velocidade Maxima Permitida



A\_2b  
 Sentido Obrigatório



R\_7  
 Proibido Ultrapassar



# PAVIMENTAÇÃO ASFALTICA

PREFEITURA MUNICIPAL DE CAROLINA - MA  
 MINISTÉRIO DAS CIDADES

TITULO

PROJETO DE SINALIZAÇÃO VIARIA

PRANCHA

ENDEREÇO

RUA SÃO JUDAS TADEU, BAIRRO NOVA CAROLINA, CAROLINA - MA

EXTENSÃO (m)

AREA DE PAVIMENTAÇÃO

OPERAÇÃO

PAVIMENTAÇÃO ASFALTICA NO MUNICÍPIO DE CAROLINA

DESENHO

FÁBIO VERAS

ESCALA DE PLOTAGEM

1/25

TÉC. RESP.

FÁBIO H. DOS SANTOS VERAS CREA: 110344366-6 D-MA

DATA

JANEIRO / 2018

*Fabio Henrique dos S. V.*  
 Eng. Civil  
 CREA 110344366

02/07

Folha nº 134  
 Processo nº 042/2018  
 Rubrica: *[assinatura]*

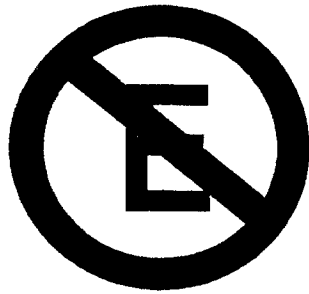

Proibido Estacionnar

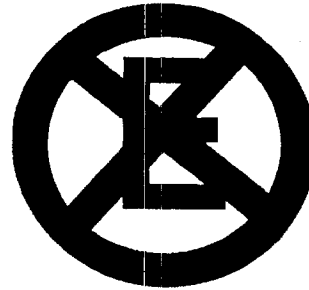

Proibido Parar e Estacionnar

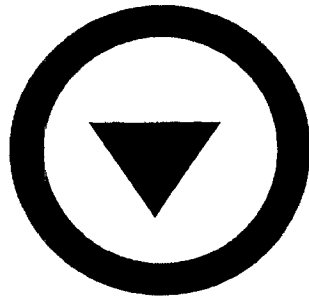

Via Preferêncial

**PARE**

-Comprimento mínimo

para legenda transversal ao fluxo veicular: 1,60m  
 para legenda longitudinal ao fluxo veicular: 0,25m  
 cor branca



PARE



# PAVIMENTAÇÃO ASFALTICA

PREFEITURA MUNICIPAL DE CAROLINA - MA  
 MINISTÉRIO DAS CIDADES

TÍTULO:

PROJETO DE SINALIZAÇÃO VIARIA

PRANCHA

ENDEREÇO:

RUA SÃO JUDAS TADEU, BAIRRO NOVA CAROLINA, CAROLINA - MA

EXTENSÃO (m):

ÁREA DE PAVIMENTAÇÃO:

OBRA:

PAVIMENTAÇÃO ASFALTICA NO MUNICÍPIO DE CAROLINA

PROJETO:

FÁBIO VERAS

ESCALA DE PLANTAS:

1/25

RESPONSÁVEL:

FÁBIO H. DOS SANTOS VERAS

CREA: 110344366-6 D-MA

DATA:

JANEIRO / 2018

*Fábio Henrique dos S. Veras*  
 Eng. Civil  
 CREA-110344366-6

10/07

A  
REGULAMENTAÇÃO  
Ø 1,00

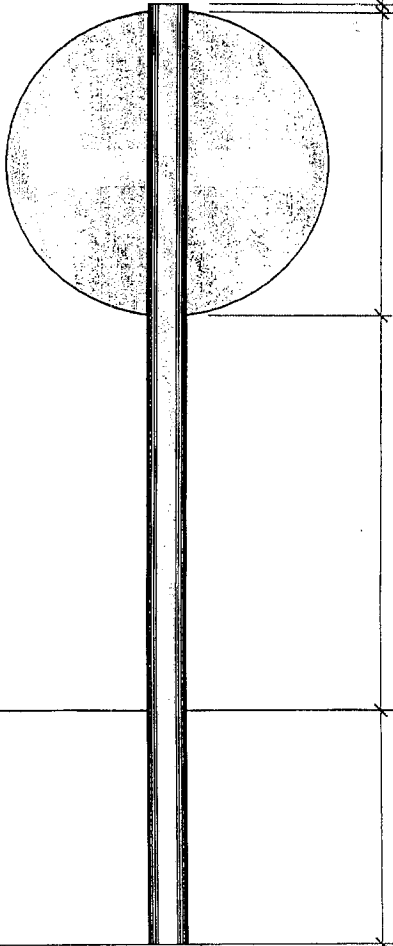

B  
ADVERTÊNCIA  
1,00x1,00

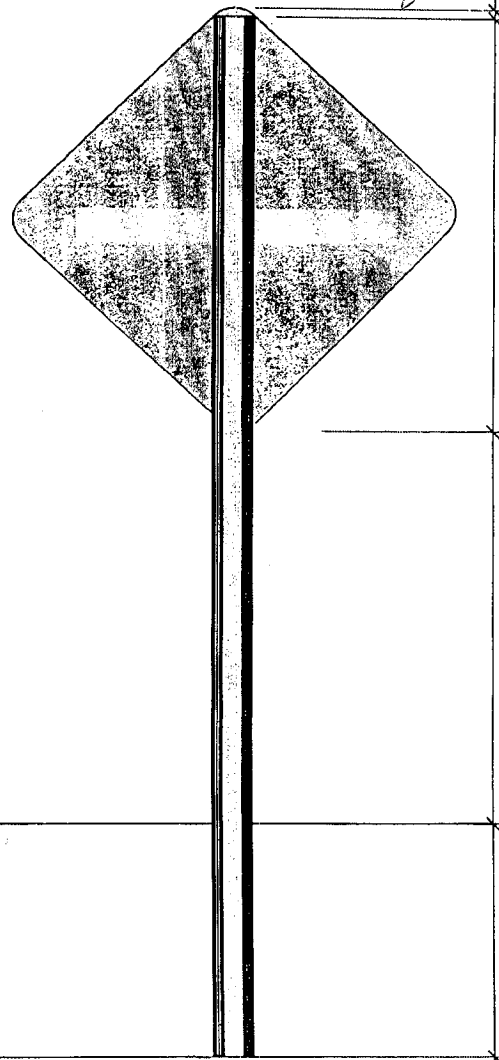

Folha nº 135  
Processo nº 042/2018  
Rubrica: [assinatura]



# PAVIMENTAÇÃO ASFALTICA

PREFEITURA MUNICIPAL DE CAROLINA - MA  
MINISTÉRIO DAS CIDADES

TÍTULO:

PROJETO DE SINALIZAÇÃO VIÁRIA

PRANCHA

ENDEREÇO:

RUA SÃO JUDAS TADEU, BAIRRO NOVA CAROLINA, CAROLINA - MA

EXTENSÃO (m):

ÁREA DE PAVIMENTAÇÃO:

OBRA:

PAVIMENTAÇÃO ASFALTICA NO MUNICÍPIO DE CAROLINA

DESENHADO:

FÁBIO VERAS

ESCALA DE PLOTAGEM:

1/25

TÉCNICO RESPONSÁVEL:

FÁBIO H. DOS SANTOS VERAS CREA: 110344366-3 D-MA

DATA:

JANEIRO / 2018

*Fábio Henrique dos Santos Veras*  
Eng Civil  
CREA-110344366-3

04/07



Folha n° 136  
 Processo n° 042/2018  
 Rubrica:

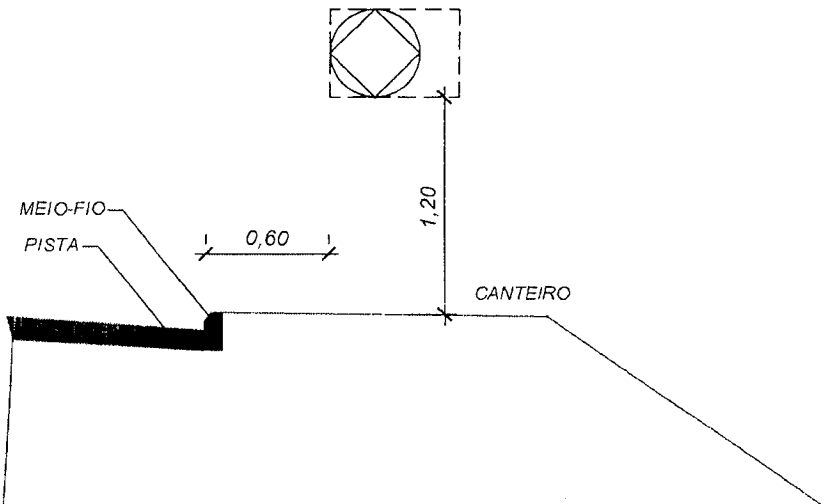
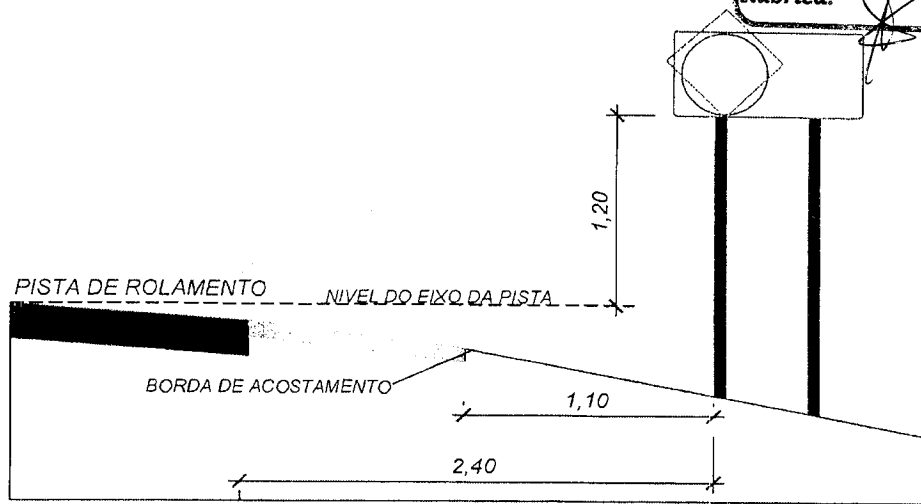

# PAVIMENTAÇÃO ASFALTICA

PREFEITURA MUNICIPAL DE CAROLINA - MA  
 MINISTÉRIO DAS CIDADES

TÍTULO: PROJETO DE SINALIZAÇÃO VIARIA PRANCHA

ENDEREÇO: RUA SÃO JUDAS TADEU, BAIRRO NOVA CAROLINA, CAROLINA - MA

EXTENSÃO (m): ÁREA DE PAVIMENTAÇÃO: OBRA: PAVIMENTAÇÃO ASFALTICA NO MUNICÍPIO DE CAROLINA

ELABORADO: FÁBIO VERAS ESCALA DE PLANTAS: 1/25 REGISTRO: FÁBIO H. DOS SANTOS VERAS CREA: 110344366-6 D-MA

DATA: JANEIRO / 2018

*Fábio Henrique dos S. Veras*  
 Eng. Civil  
 CREA-110344366-6

10/05

Folha n° 137  
 Processo n° 042/2018  
 Rubrica:

**POSTE DE SUSTENTAÇÃO  
 Vista e Corte**

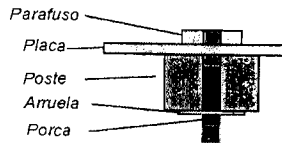

**POSTE A                      POSTE B**

**FUNDAÇÃO**

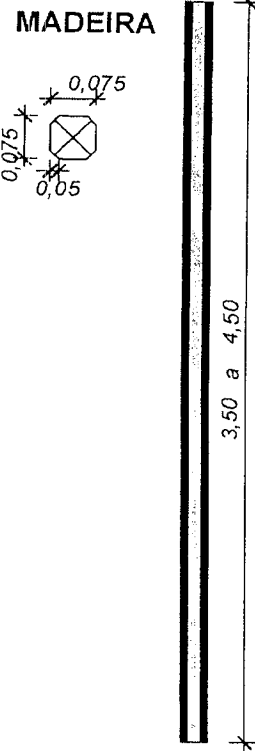
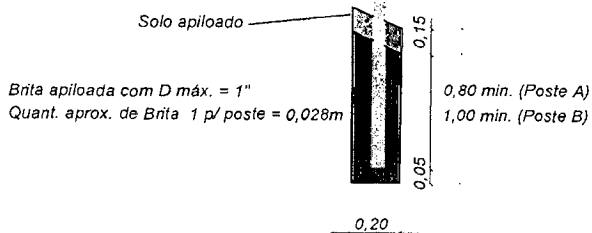

**CAVA PARA  
 SUSTENTAÇÃO DOS POSTES**



**PAVIMENTAÇÃO ASFALTICA**

**PREFEITURA MUNICIPAL DE CAROLINA - MA**  
**MINISTÉRIO DAS CIDADES**

TÍTULO: PROJETO DE SINALIZAÇÃO VIARIA PRANCHA

ENDEREÇO: RUA SÃO JUDAS TADEU, BAIRRO NOVA CAROLINA, CAROLINA - MA

EXTENSÃO (m²): ANEA DE PAVIMENTAÇÃO: OBRA: PAVIMENTAÇÃO ASFALTICA NO MUNICÍPIO DE CAROLINA

PROFENHO: FÁBIO VERAS ESCALA DE PLANTAS: 1/25 TEC. RESP.: FÁBIO H. DOS SANTOS VERAS CREA: 110344386-6 D-MA

DATA: JANEIRO / 2018

*Fabio Henrique dos Santos Veras*  
 Eng. Civil  
 CREA-110344386-6

**10/90**

*A*

Folha n° 138  
 Processo n° 042/2018  
 Rubrica: 

**FAIXA DE PEDRESTRE**

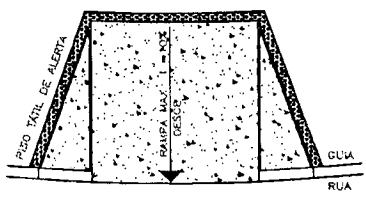
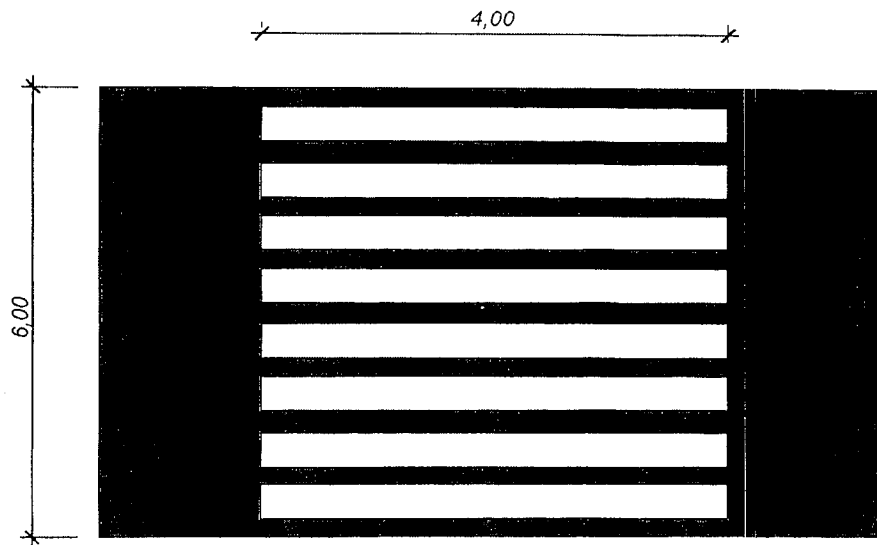

Detalhe rampa  
 Sem escala



**PAVIMENTAÇÃO ASFALTICA**

PREFEITURA MUNICIPAL DE CAROLINA - MA  
 MINISTÉRIO DAS CIDADES

TITULO:

PROJETO DE SINALIZAÇÃO VIARIA

PRANCHA:

ENDEREÇO:

RUA SÃO JUDAS TADEU, BAIRRO NOVA CAROLINA, CAROLINA - MA

EXTENSÃO (m):

ÁREA DE PAVIMENTAÇÃO:

OBRA:

PAVIMENTAÇÃO ASFALTICA NO MUNICÍPIO DE CAROLINA

DESENHO:

FÁBIO VERAS

ESCALA DE PLANTA SEM:

1/25

TEC. RESP.:

FÁBIO H. DOS SANTOS VERAS CREA: 110344366-6 D-MA

DATA:

JANEIRO / 2018

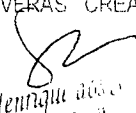
  
 Eng. Civil  
 CREA-110344366

07/07





Folha n° 149  
 Processo n° 247/018  
 Rubrica:

  
 PREFEITURA MUNICIPAL DE CAROLINA  
 Rua São João, nº 100, Centro, Carolina, SC  
 CEP: 89.000-000  
 Fone: (47) 3333-1234  
 Fax: (47) 3333-1234  
 E-mail: prefeitura@carolina.sc.gov.br  
 Site: www.carolina.sc.gov.br

CREA 1-10034369-5  
 Eng. CMO  
 Fábio Hoffmann

# CONVENÇÕES:

FAIXA DE PEDESTRE



RAMPA DE ACESSIBILIDADE



PISO TÁTIL DE ALERTA

ROTA ACESSÍVEL



PISO TÁTIL DIRECIONAL

ROTA ACESSÍVEL



PISO TÁTIL DE ALERTA

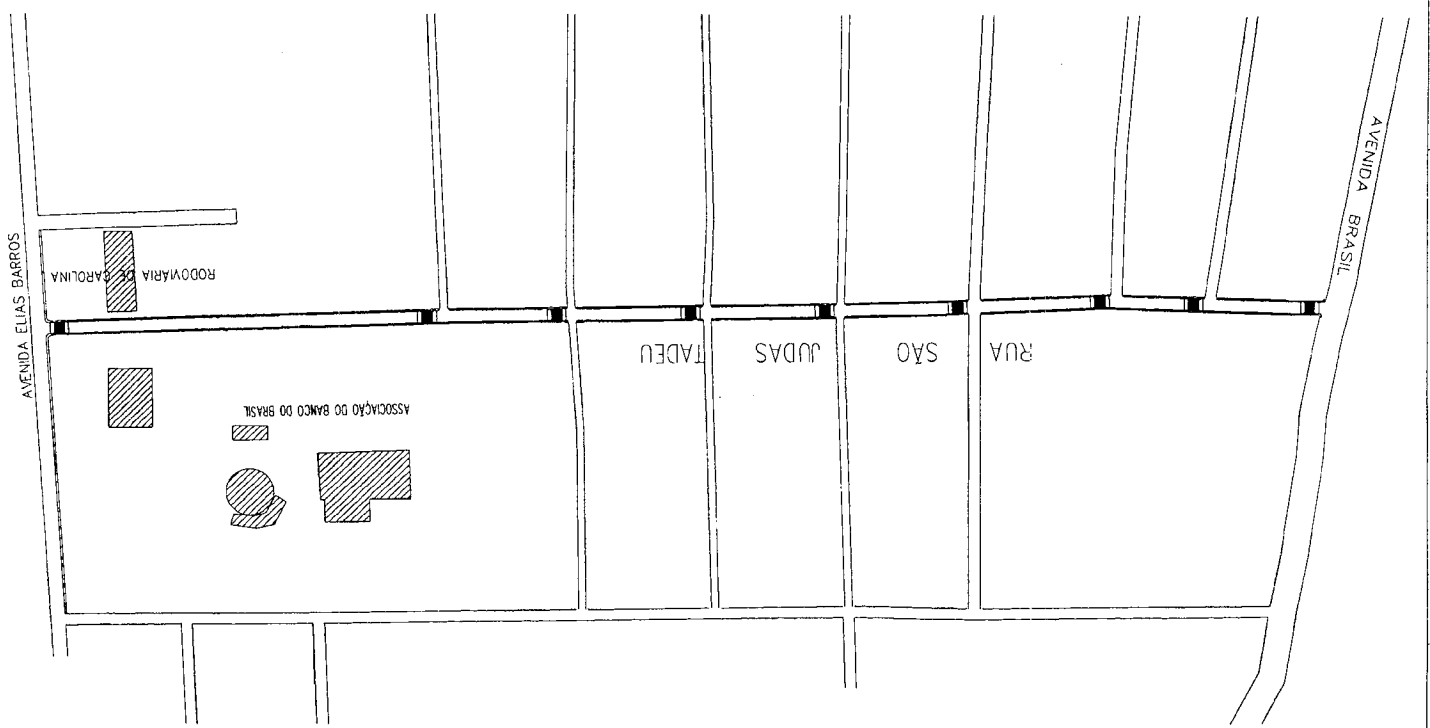

8





Folha n° 142  
Processo n° 042/2018  
Rubrica:

**VI. CADERNETA DE CAMPO, MEMÓRIA DE CÁLCULO E  
DECLARAÇÕES, ART E RELATÓRIO FOTOGRÁFICO**





**CADERNETA DE CAMPO**

**OBJETO: IMPLANTAÇÃO DE PAVIMENTAÇÃO ASFÁLTICAS EM VIAS URBANAS NESTE**

**MUNICIPIO**

**LOCAL: BAIRRO NOVA CAROLINA / CAROLINA - MA**

**QUADRO DE ÁREAS**

BAIRRO	NOVA CAROLINA		
NOME DA RUA	COMPRIMENTO	LARGURA	AREA
RUA SÃO JUDAS TADEU	686,00	6,00	4.116,00
<b>SUB TOTAL</b>	<b>686,00</b>		<b>4.116,00</b>

*Fabio Henrique dos S. Leite*  
Eng. Civil  
CREA-110344366-E

Folha n° 143  
Processo n° 0242/2018  
Rubrica: *[assinatura]*





Objeto/obra = Implantação de Pavimentação Asfáltica no município de Carolina - MA

MEMORIA DE CALCULO

ITEM	DESCRIÇÃO	2	x	3	6	mt²
1.1	Placa da obra					

Trecho	Extensão =	686,00	m
01	RUA SÃO JUDAS TADEU		

CALCULO

ITEM	DESCRIÇÃO	Comprimento	Largura da rua	Largura da calçada	Quantidade ou nº de bordos	espessura	Peso Específico da Laterítica	DMT	Peso Específico do AAUQ	espessura do AAUQ	DMT	Peso Específico do AAUQ	espessura do AAUQ	Largura da sarjeta
1.2	Locação da Obra	686,00	x	6										
2.1	Raspagem (Limpeza Superficial)	686,00	x	6	+	1,5	x	2						4.116,00 m²
2.2	Regularização e compactação de subleito até 20cm de espessura	686,00	x	6	+	1,5	x	2						6.174,00 m²
2.3	Escavação mecânica, a céu aberto, em material de 1ª categoria, com escavação hidráulica, CAP, de 0,78 M3 (jazida)	686,00	x	6	+	1,5	x	2	x	0,2				6.174,00 m²
2.4	Carga e descarga mecânica de solo utilizando caminhão basculante 5,0m3/11T e pá carregadeira sobre pneus * 105 HP * CAP, 1,72m3	686,00	x	6	-	1,5	x	2	x	0,2	x	1,25		1.334,80 m³
2.5	Transp. local c/ base. 10m3 de material de jazida com DMT de 20 a 30 km	686,00	x	6	+	1,5	x	2	x	0,2	x	1,25	x	1.543,56 m³
2.6	Base de solo estabilizado sem mistura, compactado 100% Proctor normal, exclusive escavação, carga e transporte do solo	686,00	x	6	+	1,5	x	2	x	0,2				21.864,88 m³xKt
3.1	Imprimação c/ CM-30, taxa: 1,2 L/m2 (Execução, Fomec. e Transporte)	686,00	x	5,2										1.234,80 m³
3.2	Pintura de Ligação com RR-2C (Execução, Fomec. e Transporte)	686,00	x	5,2										3.567,20 m²
3.3	AAUQ (Usinagem e aplicação, exclusive transporte)	686,00	x	5,2						0,04				3.567,20 m²
3.4	Transporte local de massa asfáltica em rodovias não urbanas	686,00	x	5,2						0,04				142,69 m³
3.5	Execução de calçadas para circulação de pedestres com largura de 1,20m e juntas plásticas, em acabamento rústico (cimentado áspero)	686,00	x	1,5	x	2					175			24.970,40 m³xKt
4.1	Execução de Meio fio moldado "in loco" em área urbana (10x12x30cm), em concreto estrutural não usinado, Fck = 20 MPa	686,00	x		2									2.058,00 m²
4.2	Sarjeta em concreto usinado, espessura = 10cm, largura = 30cm.	686,00	x		2									1.372,00 m
5.1	Pintura de Faixa de bordos	686,00	x	0,1	x	2								397,32 m²
	Pintura de Faixa de Pedestre	6,70	x	4	x	9								137,20 m²
	Pintura da Faixa de PARE	4,44	x		x	2								241,20 m²
	Pintura da Faixa de DÊ A PREFERÊNCIA	5,02	x		x	2								8,88 m²
														10,04 m²

Folha nº 14  
Processo nº 8102/2018  
Rubrica: [Assinatura]



Anotação de Responsabilidade Técnica - ART  
Lei nº 6.496, de 7 de dezembro de 1977

**CREA-MA**

ART OBRA / SERVIÇO  
Nº MA20180154152

Conselho Regional de Engenharia e Agronomia do Estado do Maranhão

Folha nº 125 INICIAL  
Processo nº 042/2018  
Rubrica: [assinatura]

**1. Responsável Técnico**

FABIO HENRIQUE DOS SANTOS VERAS  
Título profissional: ENGENHEIRO CIVIL

RNP: 110344366-6

**2. Contratante**

Contratante: PREFEITURA MUNICIPAL DE CAROLINA  
PRAÇA PRAÇA ALÍPIO CARVALHO

CPF/CNPJ: 12.081.691/0001-84  
Nº: 50

Complemento:

Bairro: CENTRO

Cidade: Carolina

UF: MA

CEP: 65980000

País: Brasil

Telefone:

Email:

Contrato: Não especificado

Celebrado em:

Valor: R\$ 498.031,00

Tipo de contratante: PESSOA JURIDICA DE DIREITO PUBLICO

Ação Institucional: Outros

**3. Dados da Obra/Serviço**

Proprietário: PREFEITURA MUNICIPAL DE CAROLINA  
RUA SÃO JUDAS TADEU

CPF/CNPJ: 12.081.691/0001-84  
Nº: S/N

Complemento:

Bairro: NOVA CAROLINA

Cidade: Carolina

UF: MA

CEP: 65980000

Telefone:

Email:

Coordenadas Geográficas: Latitude: 0 Longitude: 0

Data de Início: 05/02/2018

Previsão de término: 05/02/2019

Finalidade: Infraestrutura

**4. Atividade Técnica**

1 - ATUACAO	Quantidade	Unidade
12 - PROJETO > ATIVIDADES DE A.R.T. -> #A0506 - PAVIMENTACAO ASFALTICA	686,00	m
41 - ORCAMENTO > ATIVIDADES DE A.R.T. -> #A0506 - PAVIMENTACAO ASFALTICA	686,00	m
12 - PROJETO > ATIVIDADES DE A.R.T. -> #A0539 - SINALIZACAO HORIZONTAL	686,00	m
41 - ORCAMENTO > ATIVIDADES DE A.R.T. -> #A0539 - SINALIZACAO HORIZONTAL	686,00	m
12 - PROJETO > ATIVIDADES DE A.R.T. -> #A0540 - SINALIZACAO VERTICAL	686,00	m
41 - ORCAMENTO > ATIVIDADES DE A.R.T. -> #A0540 - SINALIZACAO VERTICAL	686,00	m
12 - PROJETO > ATIVIDADES DE A.R.T. -> #A0831 - ACESSIBILIDADE	686,00	m
41 - ORCAMENTO > ATIVIDADES DE A.R.T. -> #A0831 - ACESSIBILIDADE	686,00	m

Após a conclusão das atividades técnicas o profissional deverá proceder a baixa desta ART

**5. Observações**

ART DE ELABORAÇÃO DE PROJETO BÁSICO E ORÇAMENTO PARA A IMPLANTAÇÃO DE PAVIMENTAÇÃO ASFÁLTICAS EM VIAS URBANAS NO MUNICÍPIO DE CAROLINA/MA.

**6. Declarações**

- Declaro que estou cumprindo as regras de acessibilidade previstas nas normas técnicas da ABNT, na legislação específica e no decreto n. 5296/2004.

**7. Entidade de Classe**

SENGE - SIND. DOS ENGENHEIROS DO MA

Fabio Henrique dos S. Veras  
Eng Civil  
CREA-110344366-6

**8. Assinaturas**

Declaro serem verdadeiras as informações acima

FABIO HENRIQUE DOS SANTOS VERAS - CPF: 708.428.093-68

CAROLINA, 06 de 02 de 18  
Local data

PREFEITURA MUNICIPAL DE CAROLINA - CNPJ: 12.081.691/0001-84

**9. Informações**

\* A ART é válida somente quando quitada, mediante apresentação do comprovante do pagamento ou conferência no site do Crea.

**10. Valor**

Valor da ART: R\$ 218,54

Pago em: 06/02/2018

Nosso Número: 8301265377



**CREA-MA**

Conselho Regional de Engenharia e Agronomia do Estado do Maranhão

CNPJ: 06.062.038/0001-75

Rua 28 de Julho, nº 214, Centro, São

Luis/MA

CEP: 65010-680

Tel: + 55 (98) 2106-8300

**COBRANÇA DE A.R.T.**

Pagador  
PREFEITURA MUNICIPAL DE CAROLINA  
CPF/CNPJ  
12.081.691/0001-84  
Endereço  
PRAÇA PRAÇA ALÍPIO CARVALHO, 50  
CENTRO - Carolina - MA - 65980000

Registro CREA

Folha nº 146  
Processo nº 042/2018  
Rubrica:

Representação numérica: 10490.52267 19000.200840 30126.537791 3 74370000021854  
Agência / Código Beneficiário 0027 / 052261-9 Número do Documento 24000008301265377-9 Data Emissão 06/02/2018 Data Vencimento 16/02/2018  
Parcela 1/1 Valor do Documento R\$ 218,54

**Detalhes da Cobrança**

ART - ANOTAÇÃO DE RESPONSABILIDADE TÉCNICA

MA20180154152 R\$ 218,54

RECIBO DO SACADO

Autenticação Mecânica

**CAIXA**

Banco 104-0

10490.52267 19000.200840 30126.537791 3 74370000021854

Local de Pagamento						Vencimento	
Pagável em qualquer Banco até o vencimento						16/02/2018	
Beneficiário						Agência / Código Beneficiário	
CREA-MA - Conselho Regional de Engenharia e Agronomia do Estado do Maranhão						0027 / 052261-9	
Data Documento	Nº do Documento	Espécie Doc.	Aceite	Data Processamento	Nosso Número		
06/02/2018	8301265377	DM	N	06/02/2018	24000008301265377-9		
Uso do Banco	Carteira	Espécie Moeda	Quantidade Moeda	Valor Moeda	(*) Valor do Documento		
	SR	R\$		X	218,54		
Instruções						(-) Desconto / Abatimento	
PAGÁVEL EM QUALQUER BANCO ATÉ O VENCIMENTO. NÃO SERÁ ACEITO PAGAMENTO APÓS O VENCIMENTO. REFERENTE À COBRANÇA DE A.R.T.						(-) Outras Deduções	
						(+*) Mora / Multa	
						(+*) Outros Acréscimos	
Unidade Beneficiada						(*) Valor Cobrado	
CREA-MA - Conselho Regional de Engenharia e Agronomia do Estado do Maranhão 06.062.038/0001-75 Rua 28 de Julho, nº 214, Centro, São Luis/MA							
Pagador							
PREFEITURA MUNICIPAL DE CAROLINA 12.081.691/0001-84							
PRAÇA PRAÇA ALÍPIO CARVALHO, 50 CENTRO - Carolina - MA - 65980000							

Código de Baixa

Autenticação Mecânica

FICHA DE COMPENSAÇÃO



Handwritten signature



Emissão de comprovantes

Folha n° 147  
Processo n° 043/2018  
Rubrica:  
ASS00104320019011  
06/02/2018 10:52:41

06/02/2018 - BANCO DO BRASIL - 10:52:41  
029100291 0001

COMPROVANTE DE PAGAMENTO DE TITULOS

CLIENTE: IMC-DIVERSOS  
AGENCIA: 0291-7 CONTA: 16.128-4

CAIXA ECONOMICA FEDERAL

10490522671900020084030126537791374370000021854  
NR. DOCUMENTO 20.601  
DATA DO PAGAMENTO 06/02/2018  
VALOR DO DOCUMENTO 218,54  
VALOR COBRADO 218,54  
NR. AUTENTICACAO A.09E.DA0.9F6.C9D.E1E

Transação efetuada com sucesso por: JC230211 ANDREIA M PESSOA.



## RELATÓRIO FOTOGRÁFICO

**OBJETO:** Implantação de Pavimentação Asfáltica no município de Carolina

Folha nº 148  
Processo nº 048/2018  
Rubrica:

*[Handwritten signature]*

*[Handwritten mark]*

# LEVANTAMENTO FOTOGRÁFICO

RUA SÃO JUDAS TADEU



Folha n° 149  
Processo n° 042/2018  
Rubrica:

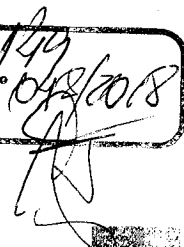

A handwritten signature in black ink, appearing to be 'A.S.', written over the printed text in the stamp area.



A handwritten signature in black ink, appearing to be 'A.S.', located at the bottom center of the page.

# LEVANTAMENTO FOTOGRÁFICO

RUA SÃO JUDAS TADEU

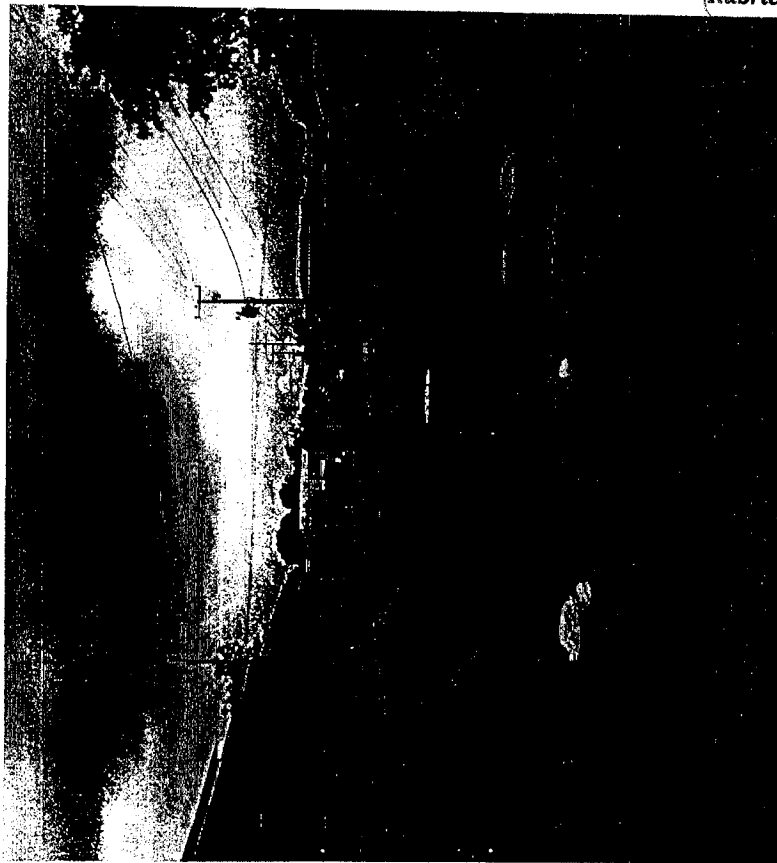

Folha n° 150  
Processo n° 042/2018  
Rubrica:

*[Handwritten signature]*



# LEVANTAMENTO FOTOGRÁFICO

RUA SÃO JUDAS TADEU

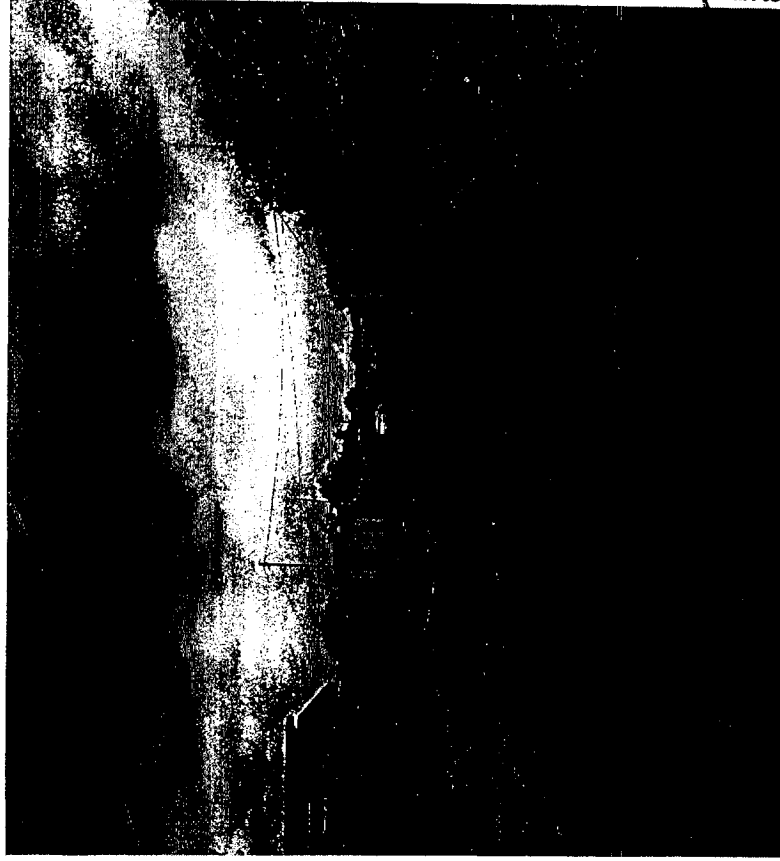
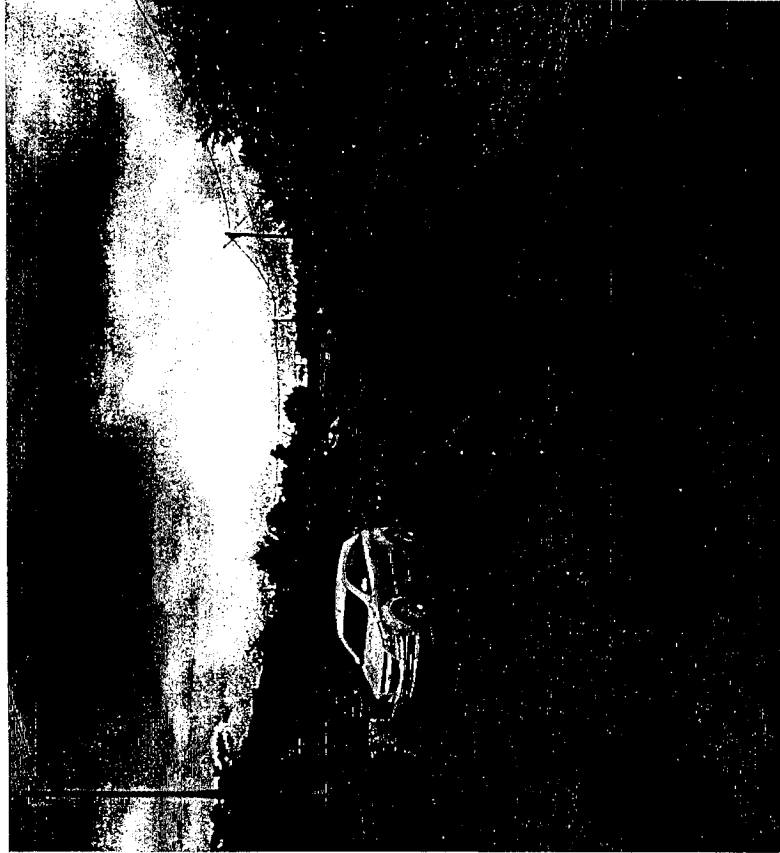

Folha n° 151  
Processo n° 022/2018  
Rubrica:

*[Handwritten signature]*  
SECRETARIA DE OBRAS E URBANISMO

*[Handwritten mark]*





ESTADO DO MARANHÃO  
PREFEITURA MUNICIPAL DE CAROLINA  
COMISSÃO PERMANENTE DE LICITAÇÃO-CPL

TOMADA DE PREÇO Nº \_\_\_/2018-CPL/PMC  
PROCESSO ADMINISTRATIVO Nº 042/2018-PMC

ANEXO II

MODELO DE CARTA CREDENCIAL

Ao Senhor Presidente da CPL da Prefeitura Municipal de Carolina

Referência: TOMADA DE PREÇO nº \_\_\_/2018-CPL/PMC

A empresa **XXXX**, inscrita no CNPJ nº **XXXX**, com sede na **XXXX**, representada por seu **XXXX (Cargo)**, **XXXX (Nome)**, CI nº **XXXX**, CPF nº **XXXX**, **CRENCIA** o Senhor **XXXX**, CI nº **XXXX**, CPF nº **XXXX**, para, na qualidade de representante legal da empresa, participar da licitação instaurada pela **Prefeitura Municipal de Carolina**, na modalidade **TOMADA DE PREÇO nº \_\_\_/2018-CPL/PMC**, cujo objeto trata **XXXX**, outorgando-lhe poderes para participar da presente Licitação podendo para tanto requerer, concordar, interpor e desistir de Recursos, assinar a Ata e demais atos decorrentes do procedimento, enfim praticar todos os demais atos inerentes ao certame licitatório.

Cidade/Estado, **XXXX** de **XXXX** de 2018.

(Nome da Empresa)  
(Nome e Assinatura do Representante Legal)  
(Com firma reconhecida em cartório)



ESTADO DO MARANHÃO  
PREFEITURA MUNICIPAL DE CAROLINA  
COMISSÃO PERMANENTE DE LICITAÇÃO-CPL

TOMADA DE PREÇO Nº \_\_\_/2018-CPL/PMC  
PROCESSO ADMINISTRATIVO Nº 042/2018-PMC

ANEXO III

MODELO DE DECLARAÇÃO DE CUMPRIMENTO DOS REQUISITOS DE HABILITAÇÃO

Ao Senhor Presidente da CPL da Prefeitura Municipal de Carolina

Referência: TOMADA DE PREÇO nº \_\_\_/2018-CPL/PMC

A empresa **XXXX**, inscrita no CNPJ nº **XXXX**, com sede na **XXXX**, representada por seu **XXXX (Cargo)**, **XXXX (Nome)**, CI nº **XXXX**, CPF nº **XXXX**, **DECLARA**, sob as penas da Lei, que **cumpr** plenamente os requisitos de habilitação.

Cidade/Estado, **XXXX** de **XXXX** de 2018.

(Nome da Empresa)  
(Nome e Assinatura do Representante Legal)  
(com firma reconhecida em cartório)



ESTADO DO MARANHÃO  
PREFEITURA MUNICIPAL DE CAROLINA  
COMISSÃO PERMANENTE DE LICITAÇÃO-CPL

TOMADA DE PREÇO Nº \_\_\_\_/2018-CPL/PMC  
PROCESSO ADMINISTRATIVO Nº 042/2018-PMC

ANEXO IV

MODELO DE CARTA-PROPOSTA

Ao Senhor Presidente da CPL da Prefeitura Municipal de Carolina

Referência: TOMADA DE PREÇO nº \_\_\_\_/2018-CPL/PMC

1. A empresa **XXXX**, inscrita no CNPJ nº **XXXX**, com sede na **XXXX**, representada por seu **XXXX** (**Cargo**), **XXXX** (**Nome**), CI nº **XXXX**, CPF nº **XXXX**, **DECLARA**, sob as penas da Lei, inteira submissão aos preceitos legais aplicados ao **TOMADA DE PREÇO nº \_\_\_\_/2018-CPL/PMC**, especialmente a Lei nº 8.666/1993, assim como as Cláusulas constantes do Edital.

2. Propomos o valor total de **R\$ XXXX (XXXX)** para a prestação de serviços de **XXXX**, objeto do **TOMADA DE PREÇO nº \_\_\_\_/2018-CPL/PMC**, obedecendo as especificações e condições definidas no **Projeto Básico, ANEXO I** do Edital e da nossa Proposta, asseverando que:

- a) cumprimos rigorosamente toda a legislação aplicável à execução do objeto a ser contratado;
- b) assumimos o compromisso de bem e fielmente executar o objeto, nas condições estabelecidas, com execução do mesmo no prazo definido nesta Proposta;
- c) declaramos que nos preços propostos estão incluídos todos os tributos, encargos sociais, trabalhistas, previdenciários, fretes, seguro, tarifas e despesas de qualquer natureza, conforme Planilhas de Preços, anexas a esta Proposta.

3. O prazo de validade desta Proposta é de **XXXX (XXXX) dias consecutivos** a contar da data da sua entrega.

4. Comprometemos a executar o objeto desta licitação no prazo máximo de **XXXX (XXXX)**, a contar da data de assinatura da **Ordem de Serviço**.

5. Comprometemos a **iniciar** a executar o objeto desta licitação no prazo máximo de **XXXX (XXXX)**, a contar da data de assinatura da **Ordem de Serviço**.

6. O pagamento será feito em favor da **CONTRATADA**, através de depósito bancário na sua conta corrente, por intermédio de Ordem Bancária, em até **30 (trinta) dias consecutivos**, contado a partir da data de assinatura do **Termo de Recebimento Definitivo**, acompanhado da **Nota Fiscal/Fatura**, devidamente atestada pela **Comissão de Fiscalização**, desde que não haja fator impeditivo provocado pela empresa, acompanhada dos seguintes documentos:

- a) Ordem de Serviço;
- b) Relatório de serviços executados, contendo Planilha com a indicação das quantidades e preços, respectivos períodos de execução e valor total mensal;
- c) Certidões e documentos de comprovação de regularidade fiscal e trabalhista:
  - c.1) Certidão Conjunta Negativa de Débitos Relativos a Tributos Federais, Dívida Ativa da União;
  - c.2) Certidão Negativa de Débitos Fiscais, junto à Fazenda Estadual;
  - c.3) Certidão Negativa de Inscrição de Débitos na Dívida Ativa, junto à Fazenda Estadual;
  - c.4) Certidão Negativa de Débitos Fiscais, junto à Fazenda Municipal;
  - c.5) Certidão Negativa de Inscrição de Débitos na Dívida Ativa, junto à Fazenda Municipal;
  - c.6) Certificado de Regularidade do FGTS-CRF;



ESTADO DO MARANHÃO  
PREFEITURA MUNICIPAL DE CAROLINA  
COMISSÃO PERMANENTE DE LICITAÇÃO-CPL

c.7) Certidão Negativa de Débitos Trabalhistas-CNDT.

c.8) Declaração Formal da CONTRATADA de que está cumprindo integralmente todas as obrigações trabalhistas e previdenciárias decorrentes deste Contrato, de acordo com o disposto no artigo 71, da Lei Federal nº 8.666/1993;

c.9) Cópia da **Guia da Previdência Social-GPS**, com a autenticação mecânica ou acompanhada do comprovante de recolhimento bancário ou o comprovante emitido quando o recolhimento for realizado pela internet, relativa aos empregados envolvidos na execução do objeto deste Contrato, referente ao mês anterior ao do pagamento;

c.10) Cópia da **Guia de Recolhimento do FGTS-GRF**, com a autenticação mecânica ou acompanhada do comprovante de recolhimento bancário ou o comprovante emitido quando o recolhimento for realizado pela internet, relativa aos empregados envolvidos na execução do objeto deste Contrato, referente ao mês anterior ao do pagamento;

c.11) Comprovante de recolhimento do **Programa Integração Social-PIS** e do **Imposto Sobre Serviços-ISS**, quando for o caso, observado o prazo de até **20 (vinte) dias consecutivos** após o recolhimento destes encargos.

6.1. A solicitação de **primeira medição dos serviços** deverá também ser instruída com os seguintes documentos pertinentes às obrigações trabalhistas:

a) **Relação dos Empregados**, contendo nome completo, cargo ou função, horário de serviço, RG e CPF;

b) **Carteira de Trabalho e Previdência Social-CTPS** dos empregados admitidos para a execução dos serviços, devidamente assinadas;

c) **Atestados de Saúde Ocupacional-ASO** dos empregados da CONTRATADA que prestarão os serviços;

d) **Apólice de Seguro** de seus empregados contra riscos de acidentes de trabalho, conforme previsto no artigo 7º, XXVIII, da Constituição Federal, regulado pelas Leis Federal nº 8.212/1991 e nº 8.213/1991.

e) **Programa de Prevenção de Riscos Ambientais-PPRA**, quando couber, conforme disposições constantes na NR-9 do **Ministério do Trabalho e Emprego-MTE**;

f) **Programa de Controle Médico de Saúde Ocupacional-PCMSO**, quando couber, conforme disposições constantes na NR-7 do **Ministério do Trabalho e Emprego-MTE**;

g) **Programa de Condições e Meio Ambiente de Trabalho na Indústria da Construção-PCMAT**, quando couber e na hipótese de mais de 20 trabalhadores, conforme disposições constantes na NR-18 do **Ministério do Trabalho e Emprego-MTE**.

7. **Responsável pela Assinatura do Contrato Administrativo: XXXX (Nome), CI nº XXXX, CPF nº XXXX.**

Dados Complementares da Empresa: Telefone, Fax (se houver), Celular (se houver). E-mail, Banco (nome e nº), Agência (nome e nº), Conta Corrente nº XXXX.

Cidade/Estado, XXXX de XXXX de 2018.

XXXX (Nome da Empresa)  
XXXX (Nome e Assinatura do Representante Legal)  
(com firma reconhecida em cartório)



ESTADO DO MARANHÃO  
PREFEITURA MUNICIPAL DE CAROLINA  
COMISSÃO PERMANENTE DE LICITAÇÃO-CPL

TOMADA DE PREÇO Nº \_\_\_\_/2018-CPL/PMC  
PROCESSO ADMINISTRATIVO Nº 042/2018-PMC

ANEXO V

MODELO DE DECLARAÇÃO DE CUMPRIMENTO DO ARTIGO 7º, INCISO XXXIII, DA  
CONSTITUIÇÃO DA REPÚBLICA FEDERATIVA DO BRASIL DE 1988

Ao Senhor Presidente da CPL da Prefeitura Municipal de Carolina

Referência: TOMADA DE PREÇO nº \_\_\_\_/2018-CPL/PMC

A empresa **XXXX**, inscrita no CNPJ nº **XXXX**, com sede na **XXXX**, representada por seu **XXXX (Cargo)**, **XXXX (Nome)**, CI nº **XXXX**, CPF nº **XXXX**, **DECLARA**, para fins do disposto no inciso V, do artigo 27, da Lei Federal nº 8.666/1993, que não emprega menores de dezoito anos em trabalho noturno, perigoso ou insalubre e não emprega menores de dezesseis anos em qualquer trabalho.

**Ressalva:** emprega menor, a partir de quatorze anos, na condição de aprendiz (**Sim/Não**).

**Observação:** Responder **Sim** ou **Não** na ressalva acima, caso empregue menor na condição de "menor aprendiz".

Cidade/Estado, **XXXX** de **XXXX** de 2018.

(Nome da Empresa)  
(Nome e Assinatura do Representante Legal)  
(com firma reconhecida em cartório)



ESTADO DO MARANHÃO  
PREFEITURA MUNICIPAL DE CAROLINA  
COMISSÃO PERMANENTE DE LICITAÇÃO-CPL

TOMADA DE PREÇO Nº \_\_\_/2018-CPL/PMC  
PROCESSO ADMINISTRATIVO Nº 042/2018-PMC

ANEXO VI

MINUTA DO CONTRATO ADMINISTRATIVO

Contrato Administrativo nº XXXX/2018-DC/PMC  
Processo Administrativo nº 042/2018-PMC

**Contrato Administrativo** de execução de obra, que entre si celebram o **MUNICÍPIO DE CAROLINA**, por intermédio da **SECRETARIA MUNICIPAL DE ADMINISTRAÇÃO, FINANÇAS, PLANEJAMENTO E URBANISMO**, e a empresa **XXXX**, mediante as cláusulas e condições seguintes:

O **MUNICÍPIO DE CAROLINA**, Estado do Maranhão, pessoa jurídica de Direito Público Interno, inscrito no CNPJ nº **12.081.691/0001-84**, sediada na **Praça Alípio Carvalho, nº 50, Centro. CEP: 65.980-000 - Carolina/MA**, através da **Secretaria Municipal de Administração, Finanças, Planejamento e Urbanismo**, neste ato representada pela **Secretária Municipal, Senhora ANDRÉIA MOREIRA PESSOA ANTONIOLLI**, RG nº **XXXX** - SSP/XXXX, CPF nº **XXXX**, doravante denominada **CONTRATANTE**, e a empresa **XXXX**, pessoa jurídica de direito privado, inscrita no CNPJ nº **XXXX**, estabelecida na **XXXX**, representada por **XXXX**, Proprietário da **XXXX**, RG nº **XXXX** - SSP/XXXX, CPF nº **XXXX**, doravante denominada **CONTRATADA**, celebram o presente **Contrato Administrativo** de execução de obra de **Implantação de Pavimentação Asfáltica**, decorrente do **TOMADA DE PREÇO nº \_\_\_/2018-CPL/PMC**, formalizado nos autos do **Processo Administrativo nº 042/2018-PMC**, com fundamento na Lei Federal nº 8.666/1993; Lei Complementar nº 123/2006, alterada pela Lei Complementar nº 147/2014 e pela Lei Complementar nº 155/2016 e demais normas pertinentes à espécie, mediante as seguintes cláusulas e condições:

**CLÁUSULA PRIMEIRA - DO OBJETO**

1.1. O presente **Contrato Administrativo** tem por objeto a execução de obra de **Implantação de Pavimentação asfáltica na Rua São Judas Tadeus, bairro Nova Carolina** no Município, de interesse da **Secretaria Municipal de Infraestrutura-SINFRA**.

**CLÁUSULA SEGUNDA - DA VINCULAÇÃO**

2.1. O **CONTRATANTE** e a **CONTRATADA** vinculam-se plenamente ao presente **Contrato Administrativo** e aos documentos adiante enumerados, colacionados ao **Processo Administrativo nº 042/2018-PMC** e que são partes integrantes deste instrumento, independente de transcrição:

- a) Projeto Básico;
- b) **TOMADA DE PREÇO nº 0 \_\_\_/2018-CPL/PMC**;
- c) Proposta de Preços da **CONTRATADA** e demais documentos apresentados no procedimento da licitação.

**CLÁUSULA TERCEIRA - DA LEGISLAÇÃO APLICÁVEL**

3.1. O presente **Contrato Administrativo** rege-se pelas seguintes normas:

- a) Constituição da República Federativa do Brasil de 1988;
- b) Lei Federal nº 8.666, de 21 de junho de 1993, bem como suas alterações posteriores;
- c) Lei Complementar nº 123, de 14 de dezembro 2006, alterada pela Lei Complementar nº 147 de 07 de agosto de 2014 e pela Lei Complementar nº 155 de 27 de outubro de 2016;



ESTADO DO MARANHÃO  
PREFEITURA MUNICIPAL DE CAROLINA  
COMISSÃO PERMANENTE DE LICITAÇÃO-CPL

- d) Lei Federal nº 12.527, de 18 de novembro de 2011;
- e) Decreto Federal nº 8.538, de 06 de outubro de 2015;
- f) Edital do TOMADA DE PREÇO e seus anexos;
- g) demais normas regulamentares aplicáveis à matéria;
- h) subsidiariamente, os princípios da Teoria Geral dos Contratos e as disposições de direito privado, em especial a Lei Federal nº 8.078, de 11 de setembro de 1990 (Código de Defesa do Consumidor).

3.2. Na interpretação, integração, aplicação ou em casos de divergência entre as disposições deste **Contrato Administrativo** e as disposições dos documentos que o integram, deverá prevalecer o conteúdo das cláusulas contratuais.

3.3. Os casos omissos serão decididos pela CONTRATANTE, segundo as disposições contidas na Lei Federal nº 8.666/1993 e demais normas pertinentes às licitações e contratos administrativos e, subsidiariamente, os princípios da Teoria Geral dos Contratos e as disposições de direito privado, em especial a Lei Federal nº 8.078, de 11 de setembro de 1990 (Código de Defesa do Consumidor).

**CLÁUSULA QUARTA - DO VALOR TOTAL ESTIMADO**

4.1. O valor total deste **Contrato Administrativo** é de **R\$ XXXX (XXXX)**, conforme **Planilha Orçamentária**, em anexo.

4.2. No valor acima estão incluídos todas os custos diretos e indiretos, tributos, contribuições, encargos sociais, trabalhistas, previdenciários, fiscais e comerciais incidentes, taxa de administração, frete, seguro e outros necessários ao cumprimento integral do objeto da contratação.

4.3. O preço permanecerá fixo e irrevogável durante a vigência do presente **Contrato Administrativo**.

**CLÁUSULA QUINTA - DA DOTAÇÃO ORÇAMENTÁRIA**

5.1. As despesas decorrentes desta licitação correrão à conta de recursos consignados no orçamento da **Secretaria Municipal de Infraestrutura-SINFRA**, em conformidade com a seguinte dotação orçamentária:

<b>UNIDADE ORÇAMENTÁRIA:</b>	<b>15 – Secretaria Municipal de Infra Estrutura</b>
<b>FONTE DE RECURSO:</b>	00 - Recursos Ordinários.
<b>PROJETO/ATIVIDADE:</b>	15.451.0035.1023 – Constr., Reforma e Manter Estrutura Viária Urbana.
<b>NATUREZA DE DESPESA:</b>	4.4.90.51.00 - Obras e Instalações.

**CLÁUSULA SEXTA - DOS ACRÉSCIMOS E SUPRESSÕES**

6.1. A CONTRATADA fica obrigada a aceitar, nas mesmas condições contratuais, os acréscimos ou supressões que se fizerem necessários ao quantitativo do objeto contratado, até **25% (vinte e cinco por cento)** do valor inicial atualizado deste **Contrato Administrativo**, de acordo com o teor do artigo 65, § 1º, da Lei Federal nº 8.666/1993.

**CLÁUSULA SÉTIMA - DO PRAZO DE VIGÊNCIA**

7.1. O **Contrato Administrativo** a ser firmado em decorrência desta licitação terá **vigência de 06 (seis) meses**, contados a partir da data de sua assinatura, condicionada sua eficácia à publicação no **Diário Oficial dos Municípios do Estado do Maranhão-DOM/MA**.

**CLÁUSULA OITAVA - DO PRAZO DE EXECUÇÃO**



ESTADO DO MARANHÃO  
PREFEITURA MUNICIPAL DE CAROLINA  
COMISSÃO PERMANENTE DE LICITAÇÃO-CPL

**8.1.** A CONTRATADA fica obrigada a executar o objeto deste **Contrato Administrativo** no prazo de até **06 (Seis) Meses consecutivos**, contados a partir da data da **assinatura da Ordem de Serviço**.

**8.1.1.** A CONTRATADA fica obrigada a **iniciar** a executar o objeto deste **Contrato Administrativo** no prazo de até **05 (cinco) dias úteis**, contados a partir da data da **assinatura da Ordem de Serviço**.

**CLÁUSULA NONA - DA SUBCONTRATAÇÃO, CESSÃO OU TRANSFERÊNCIA**

**9.1.** A CONTRATADA não poderá subcontratar total ou parcialmente o objeto deste **Contrato Administrativo**, bem como cedê-lo ou transferi-lo, no todo ou em parte, sob pena de imediata rescisão e aplicação das sanções administrativas cabíveis.

**CLÁUSULA DEZ - DAS OBRIGAÇÕES DA CONTRATADA**

**10.1.** Dentre outras atribuições decorrentes da celebração da contratação para prestação dos serviços, a CONTRATADA, obriga-se a:

- a)** prestar os serviços de dentro dos parâmetros e rotinas estabelecidos, com a disponibilização de mão de obra qualificada, observadas as recomendações aceitas pela boa técnica, normas e legislação;
- b)** observar o prazo de **05 (cinco) úteis** para **iniciar** os serviços no local definido pela **Secretaria Municipal de Infraestrutura**, contado após o recebimento da respectiva **Ordem de Serviço**;
- c)** comunicar imediatamente ao CONTRATANTE qualquer alteração no seu estatuto social, razão social, CNPJ, dados bancários, endereço, telefone, fax e outros dados que forem importantes;
- d)** não transferir a terceiros, no todo ou em parte, o objeto do presente Contrato;
- e)** responsabilizar-se integralmente pelos serviços contratados, nos termos da legislação vigente;
- f)** selecionar e preparar rigorosamente os empregados que irão prestar os serviços, com a devida assinatura da Carteira de Trabalho e Previdência Social-CTPS, com as funções profissionais legalmente registradas, e encaminhar as consequentes relações nominais;
- g)** manter seu pessoal uniformizado, identificando-os através de crachás, com fotografia recente, e provendo-os dos Equipamentos de Proteção Individual-EPI's;
- h)** manter o pessoal necessário para garantir a execução dos serviços, nos regimes contratados, sem interrupção, seja por motivo de férias, descanso semanal, licenças, falta ao serviço, demissão e outros análogos, obedecidas as disposições da legislação trabalhista vigente;
- i)** realizar os treinamentos que se fizerem necessários para o bom desempenho das atribuições de seus empregados;
- j)** responsabilizar-se pelo cumprimento, por parte de seus empregados, das normas disciplinares e de segurança determinadas pelo CONTRATANTE;
- k)** cumprir a legislação vigente relativa às normas de segurança, de âmbito Federal, Estadual ou Municipal;
- l)** instruir os seus empregados, quanto à prevenção de acidentes e incêndios durante a execução dos serviços;
- m)** substituir, no prazo máximo de 24 (vinte e quatro) horas após a Notificação, qualquer profissional cuja atuação, permanência ou comportamento sejam julgados prejudiciais, inconvenientes ou insatisfatórios à execução dos serviços;





**ESTADO DO MARANHÃO  
PREFEITURA MUNICIPAL DE CAROLINA  
COMISSÃO PERMANENTE DE LICITAÇÃO-CPL**

- n) fazer seguro de seus empregados contra riscos de acidentes de trabalho, responsabilizando-se, também, pelos encargos trabalhistas, previdenciários, fiscais e comerciais, resultantes da execução do contrato, conforme exigência legal, devendo ser entregue uma cópia do seguro à **Comissão de Fiscalização** para arquivar;
- o) assumir todas as responsabilidades e tomar as medidas necessárias ao atendimento dos seus empregados, acidentados ou com mal súbito, por meio de seus encarregados;
- p) responsabilizar-se por todas as providências e obrigações estabelecidas na legislação específica de acidentes de trabalho, quando, em ocorrência da espécie, forem vítimas os seus empregados durante a execução deste Contrato;
- q) responder pela supervisão, direção técnica e administrativa e mão de obra necessárias à execução dos serviços contratados, como única e exclusiva empregadora;
- r) respeitar e fazer com que seu pessoal respeite as normas de segurança, higiene e medicina do trabalho;
- s) responsabilizar-se por todas as despesas inerentes à execução dos serviços, principalmente no tocante a uniformes, treinamentos, salários dos seus empregados, alimentação, transporte, encargos sociais e trabalhistas, tributos federais, estaduais e municipais, sem qualquer solidariedade por parte da Administração;
- t) disponibilizar, a qualquer tempo, toda documentação referente ao pagamento dos tributos, seguros, encargos sociais, trabalhistas e previdenciários relacionados com o objeto deste Contrato;
- u) responsabilizar-se por quaisquer acidentes sofridos pelos empregados, quando em serviço, por tudo quanto às leis trabalhistas e previdenciárias lhes assegurem;
- v) responsabilizar-se civil, administrativa e penalmente, sob as penas da lei, por quaisquer danos e/ou prejuízos materiais ou pessoais causados direta ou indiretamente à Administração ou a terceiros, decorrentes de sua culpa ou dolo quando da prestação dos serviços, não excluindo ou reduzindo essa responsabilidade a fiscalização ou o acompanhamento pela Comissão de Fiscalização;
- w) responsabilizar-se pela adoção das medidas necessárias à proteção ambiental e às precauções para evitar a ocorrência de danos ao meio ambiente e a terceiros, observando o disposto na legislação federal, estadual e municipal em vigor;
- x) responsabilizar-se perante os órgãos e representantes do Poder Público e terceiros por eventuais danos ao meio ambiente causados por ação ou omissão sua ou de seus empregados, prepostos ou contratados;
- y) acatar todas as exigências da Administração, sujeitando-se à ampla e irrestrita fiscalização, prestando todos os esclarecimentos solicitados e atendendo às reclamações formuladas;
- z) manter, durante toda a execução deste Contrato, em compatibilidade com as obrigações por ele assumidas, todas as condições de habilitação exigidas na licitação.

**CLÁUSULA ONZE - DAS OBRIGAÇÕES DO CONTRATANTE**

**11.1. O MUNICÍPIO DE CAROLINA**, pessoa jurídica de direito público interno, por intermédio da **Secretaria Municipal de Administração, Finanças, Planejamento e Urbanismo**, obriga-se a:

- a) emitir a **Nota de Empenho** e respectivas **Ordens de Serviço**;
- b) acompanhar e fiscalizar a prestação dos serviços por intermédio da **Comissão de Fiscalização**;
- c) atestar os documentos fiscais pertinentes, quando comprovada a prestação dos serviços;
- d) efetuar os pagamentos à CONTRATADA de acordo com a forma e prazo estabelecidos, observando as normas administrativas e financeiras em vigor;
- e) comunicar à CONTRATADA toda e qualquer ocorrência relacionada com a prestação dos serviços;



ESTADO DO MARANHÃO  
PREFEITURA MUNICIPAL DE CAROLINA  
COMISSÃO PERMANENTE DE LICITAÇÃO-CPL

- f) prestar as informações e os esclarecimentos que venham a ser solicitados pelos empregados da CONTRATADA;
- g) propor a aplicação das sanções administrativas e demais cominações legais pelo descumprimento das obrigações assumidas pela CONTRATADA.

**CLÁUSULA DOZE - DA GARANTIA DE EXECUÇÃO**

**12.1.** A **CONTRATADA** efetuou garantia para execução dos serviços objeto deste **Contrato Administrativo**, recolhendo em nome da **CONTRATANTE**, a importância de **R\$ XXXX (XXXX)**, correspondente a **05% (cinco por cento)** do valor global do **Contrato Administrativo**, na modalidade **XXXX** (Caução em Dinheiro ou Títulos da Dívida Pública, ou Seguro Garantia, ou Fiança Bancária).

**12.2. PARÁGRAFO PRIMEIRO** - A **CONTRATANTE** poderá descontar do valor da **Garantia** toda e qualquer importância que lhe for devida, a qualquer título, pela **CONTRATADA**, inclusive multas.

**12.3. PARÁGRAFO SEGUNDO** - Se o desconto se efetivar no decorrer do prazo contratual, a **Garantia** deverá ser reintegrada no prazo de **05 (cinco) dias úteis**, a contar da data de assinatura da **Notificação**, sob pena de ser descontada na fatura seguinte.

**12.4. PARÁGRAFO TERCEIRO** - A **Garantia** será restituída em **30 (trinta) dias consecutivos**, após o cumprimento das obrigações contratuais devidamente atestadas pelo setor competente da **CONTRATANTE**.

**CLÁUSULA TREZE - DO PAGAMENTO**

**13.1.** O pagamento será feito em favor da **CONTRATADA**, através de depósito bancário na sua conta corrente, por intermédio de Ordem Bancária, em até **30 (trinta) dias consecutivos**, contado a partir da data de assinatura do **Termo de Recebimento Definitivo**, acompanhado da **Nota Fiscal/Fatura**, devidamente atestada pela **Comissão de Fiscalização**, desde que não haja fator impeditivo provocado pela empresa, acompanhada dos seguintes documentos:

- a) Ordem de Serviço;
- b) Relatório de serviços executados, contendo Planilha com a indicação das quantidades e preços, respectivos períodos de execução e valor total mensal;
- c) Certidões e documentos de comprovação de regularidade fiscal e trabalhista:
- c.1) Certidão Conjunta Negativa de Débitos Relativos a Tributos Federais, Dívida Ativa da União;
  - c.2) Certidão Negativa de Débitos Fiscais, junto à Fazenda Estadual;
  - c.3) Certidão Negativa de Inscrição de Débitos na Dívida Ativa, junto à Fazenda Estadual;
  - c.4) Certidão Negativa de Débitos Fiscais, junto à Fazenda Municipal;
  - c.5) Certidão Negativa de Inscrição de Débitos na Dívida Ativa, junto à Fazenda Municipal;
  - c.6) Certificado de Regularidade do FGTS-CRF;
  - c.7) Certidão Negativa de Débitos Trabalhistas-CNDT.
  - c.8) Declaração Formal da **CONTRATADA** de que está cumprindo integralmente todas as obrigações trabalhistas e previdenciárias decorrentes deste Contrato, de acordo com o disposto no artigo 71, da Lei Federal nº 8.666/1993;
  - c.9) Cópia da **Guia da Previdência Social-GPS**, com a autenticação mecânica ou acompanhada do comprovante de recolhimento bancário ou o comprovante emitido quando o recolhimento for realizado pela internet, relativa aos empregados envolvidos na execução do objeto deste Contrato, referente ao mês anterior ao do pagamento;



ESTADO DO MARANHÃO  
PREFEITURA MUNICIPAL DE CAROLINA  
COMISSÃO PERMANENTE DE LICITAÇÃO-CPL

**c.10)** Cópia da **Guia de Recolhimento do FGTS-GRF**, com a autenticação mecânica ou acompanhada do comprovante de recolhimento bancário ou o comprovante emitido quando o recolhimento for realizado pela internet, relativa aos empregados envolvidos na execução do objeto deste Contrato, referente ao mês anterior ao do pagamento;

**c.11)** Comprovante de recolhimento do **Programa Integração Social-PIS** e do **Imposto Sobre Serviços-ISS**, quando for o caso, observado o prazo de até **20 (vinte) dias consecutivos** após o recolhimento destes encargos.

**13.2.** A solicitação de **primeira medição dos serviços** deverá também ser instruída com os seguintes documentos pertinentes às obrigações trabalhistas:

**a) Relação dos Empregados**, contendo nome completo, cargo ou função, horário de serviço, RG e CPF;

**b) Carteira de Trabalho e Previdência Social-CTPS** dos empregados admitidos para a execução dos serviços, devidamente assinadas;

**c) Atestados de Saúde Ocupacional-ASO** dos empregados da CONTRATADA que prestarão os serviços;

**d) Apólice de Seguro** de seus empregados contra riscos de acidentes de trabalho, conforme previsto no artigo 7º, XXVIII, da Constituição Federal, regulado pelas Leis Federal nº 8.212/1991 e nº 8.213/1991.

**e) Programa de Prevenção de Riscos Ambientais-PPRA**, quando couber, conforme disposições constantes na NR-9 do **Ministério do Trabalho e Emprego-MTE**;

**f) Programa de Controle Médico de Saúde Ocupacional-PCMSO**, quando couber, conforme disposições constantes na NR-7 do **Ministério do Trabalho e Emprego-MTE**;

**g) Programa de Condições e Meio Ambiente de Trabalho na Indústria da Construção-PCMAT**, quando couber e na hipótese de mais de 20 trabalhadores, conforme disposições constantes na NR-18 do **Ministério do Trabalho e Emprego-MTE**.

**13.3.** A Nota fiscal/fatura será conferida e atestada pela **Comissão de Fiscalização** responsável pelo acompanhamento dos serviços, que também deverá conferir toda a documentação constante no item anterior.

**13.4.** O pagamento será creditado em nome da CONTRATADA, mediante ordem bancária em conta corrente por ela indicada.

**13.5.** Na ocorrência de rejeição da Nota Fiscal, motivada por erro ou incorreções, o prazo para pagamento passará a ser contado a partir da data da sua reapresentação.

**13.6.** Em caso de ausência ou irregularidade nas Certidões de regularidade fiscal e trabalhista, o prazo de pagamento será contado a partir da sua apresentação, devidamente regularizadas.

**13.7.** A Administração se reserva ao direito de recusar o pagamento se, no ato da atestação, o objeto não estiver de acordo com as especificações apresentadas e aceitas.

**13.8.** A Administração poderá deduzir do montante a pagar os valores correspondentes a multas ou indenizações devidas pela CONTRATADA.

**13.9.** Caso o pagamento seja efetuado em data além do prazo estabelecido e desde que não tenha sido ocasionado direta ou indiretamente pela CONTRATADA e este tenha cumprido integralmente as obrigações contratuais, a **Prefeitura Municipal de Carolina** fica sujeita ao pagamento do valor devido atualizado, até a data de sua liquidação, conforme cláusula específica do Contrato Administrativo.

#### CLÁUSULA QUATORZE - DAS SANÇÕES ADMINISTRATIVAS

**14.1.** Se alguma licitante, injustificadamente, recusar-se a manter sua **Proposta de Preços** durante o prazo de validade; deixar de apresentar a **Proposta de Preços Adequada**; não comparecer ou recusar-se a retirar a **Nota de Empenho**, oferecer a **Garantia de Execução**, ou a assinar o **Contrato Administrativo**, ficará sujeita às seguintes penalidades:



ESTADO DO MARANHÃO  
PREFEITURA MUNICIPAL DE CAROLINA  
COMISSÃO PERMANENTE DE LICITAÇÃO-CPL

- a) impedimento** de licitar e contratar com o **Município de Carolina**, pelo prazo de até **5 (cinco) anos**;
- b) multa** de **10% (um por cento)** do valor global da Proposta de Preços, devidamente atualizada.
- 14.2.** O descumprimento, total ou parcial, de qualquer das obrigações ora estabelecidas, sujeitará a CONTRATADA às sanções previstas na Lei Federal nº 8.666/1993.
- 14.3.** O atraso injustificado no cumprimento de obrigação sujeitará a CONTRATADA à aplicação das seguintes multas de mora, garantida a ampla defesa e o contraditório:
- a)** multa moratória diária de **0,06% (seis centésimos por cento)** do valor total do Contrato, até o limite de **2% (dois por cento)**, em caso de atraso injustificado na entrega da **garantia de execução**, na reposição da garantia utilizada total ou parcialmente ou na apresentação da garantia ajustada às alterações de valor ou de prazo;
- b)** multa moratória diária de **0,06% (seis centésimos por cento)** do valor total do Contrato, até o limite de **2% (dois por cento)**, em caso de atraso injustificado na entrega de documentos;
- c)** multa moratória diária de **0,06% (seis centésimos por cento)** do valor mensal, em caso de atraso no **início da execução dos serviços**, considerando o prazo de até **05 (cinco) dias úteis** contado do recebimento da respectiva **Ordem de Serviço**;
- d)** multa moratória diária de **0,06% (seis centésimos por cento)** do valor mensal, em caso de atraso na **conclusão dos serviços**, considerando o prazo previsto no **Cronograma de Execução** vinculado à respectiva **Ordem de Serviço**.
- 14.4.** Diante da inexecução total ou parcial do Contrato, além das multas aludidas no item anterior, a Administração poderá, garantida a prévia defesa, aplicar à CONTRATADA as seguintes sanções:
- a) advertência**;
- b) multa** de **10% (dez por cento)** sobre o valor total deste Contrato;
- c) suspensão** temporária de participação em licitação e impedimento de contratar com a Administração, por prazo não superior a **02 (dois) anos**;
- d) declaração de inidoneidade** para licitar ou contratar com a Administração Pública enquanto perdurarem os motivos determinantes da punição ou até que seja promovida a reabilitação perante a própria autoridade que aplicou a penalidade.
- 14.5.** As sanções previstas nas alíneas “a”, “c” e “d” poderão ser aplicadas conjuntamente com a prevista na alínea “b”.
- 14.6.** Se a CONTRATADA ensejar o retardamento da execução do certame, não mantiver a proposta, falhar ou fraudar na execução da contratação, comportar-se de modo inidôneo, fizer declaração falsa ou cometer fraude fiscal, garantido o direito prévio da ampla defesa, ficará impedida de licitar e contratar com a **Prefeitura Municipal de Carolina**, pelo prazo de até **05 (cinco) anos**, enquanto perdurarem os motivos determinantes da punição ou até que seja promovida a reabilitação perante a própria autoridade que aplicou a penalidade, sem prejuízo da aplicação das multas previstas neste item e das demais cominações legais.
- 14.7.** Caberá à **Comissão de Fiscalização** propor a aplicação das penalidades previstas, mediante relatório circunstanciado, apresentando provas que justifiquem a proposição.
- 14.8.** Após a aplicação de qualquer penalidade será feita comunicação escrita à CONTRATADA e publicação no **Diário Oficial dos Municípios do Estado do Maranhão-DOM/MA**, constando o fundamento legal, excluídas os casos de aplicação das penalidades de advertência e multa de mora.
- 14.9.** As multas deverão ser recolhidas no prazo de **05 (cinco) dias úteis** contados da data da notificação, em conta bancária a ser informada pelo CONTRATANTE.
- 14.10.** Os valores das multas poderão ser descontados dos pagamentos devidos pela Administração ou cobrados diretamente da CONTRATADA, amigável ou judicialmente.



ESTADO DO MARANHÃO  
PREFEITURA MUNICIPAL DE CAROLINA  
COMISSÃO PERMANENTE DE LICITAÇÃO-CPL

**CLÁUSULA QUINZE - DA RESCISÃO**

**15.1.** A rescisão deste **Contrato Administrativo** ocorrerá nos termos dos artigos 79 e 80, da Lei Federal nº 8.666/1993.

**15.2.** Os casos de rescisão contratual serão formalmente motivados nos autos do Processo, assegurado o contraditório e a ampla defesa, sendo que, depois de encerrada a instrução inicial, a CONTRATADA terá o prazo de **5 (cinco) dias úteis** para se manifestar e produzir provas, sem prejuízo da possibilidade do CONTRATANTE adotar, motivadamente, providências acauteladoras.

**15.3.** A rescisão deste **Contrato Administrativo** poderá ser:

- a) determinada por ato unilateral e escrito da Administração;
- b) amigável, por acordo entre as partes, reduzida a termo no processo da licitação, desde que haja conveniência para o CONTRATANTE;
- c) judicialmente, nos termos da legislação.

**15.4.** Quando a rescisão ocorrer sem que haja culpa da CONTRATADA, conforme o caso, será esta ressarcida dos prejuízos regularmente comprovados que houver sofrido, tendo ainda direito aos pagamentos devidos pela execução do presente **Contrato Administrativo** até a data da rescisão.

**15.5.** A rescisão por descumprimento das cláusulas contratuais acarretará a retenção dos créditos decorrentes deste **Contrato Administrativo**, até o limite dos prejuízos causados ao CONTRATANTE, além das sanções previstas neste instrumento.

**CLÁUSULA DEZESSEIS - DA PUBLICAÇÃO**

**16.1.** O extrato deste **Contrato Administrativo** será publicado pelo CONTRATANTE, conforme dispõe o artigo 61, parágrafo único, da Lei Federal nº 8.666/1993.

**CLÁUSULA DEZESSETE - DO FORO**

**17.1.** Fica eleito o Foro da Justiça Estadual, da Comarca do **MUNICÍPIO DE CAROLINA**, Estado do Maranhão, para dirimir toda e qualquer questão que derivar deste **Contrato Administrativo**.

**17.2.** E assim, por estarem de acordo, ajustadas e contratadas, após lido e achado conforme, as partes a seguir firmam o presente **Contrato Administrativo**, em **03 (três) vias** de igual teor e forma, para um só efeito, perante **02 (duas) testemunhas** que também as subscrevem.

Carolina/MA, XXXX de XXXX de 2018.

**ANDRÉIA MOREIRA PESSOA ANTONIOLLI**  
Secretaria Municipal de Administração, Finanças, Planejamento e Urbanismo  
CONTRATANTE

XXXX (Nome do Representante Legal)  
XXXX (Cargo e Nome da Empresa)  
CONTRATADA

TESTEMUNHAS:	
Nome:	Nome:
CPF:	CPF:



ESTADO DO MARANHÃO  
PREFEITURA MUNICIPAL DE CAROLINA  
COMISSÃO PERMANENTE DE LICITAÇÃO-CPL

TOMADA DE PREÇO Nº \_\_\_/2018-CPL/PMC  
PROCESSO ADMINISTRATIVO Nº 042/2018-PMC

ANEXO VII

MODELO DE DECLARAÇÃO DE REALIZAÇÃO DE VISITA TÉCNICA

Ao Senhor Presidente da CPL da Prefeitura Municipal de Carolina

Referência: TOMADA DE PREÇO nº \_\_\_/2018-CPL/PMC

A empresa **XXXX**, inscrita no CNPJ nº **XXXX**, com sede na **XXXX**, representada por seu **XXXX (Cargo)**, **XXXX (Nome)**, CI nº **XXXX**, CPF nº **XXXX**, **DECLARA** que realizou visita técnica a rua que será contemplada com a **Implantação de Pavimentação asfáltica**, relacionada no **Projeto Básico**, e tomou pleno conhecimento das condições existentes neste local onde serão desenvolvidos os trabalhos.

Cidade/Estado, **XXXX** de **XXXX** de 2018.

(Nome da Empresa)  
(Nome e Assinatura do Representante Legal)



ESTADO DO MARANHÃO  
PREFEITURA MUNICIPAL DE CAROLINA  
COMISSÃO PERMANENTE DE LICITAÇÃO-CPL

TOMADA DE PREÇO Nº \_\_\_\_/2018-CPL/PMC  
PROCESSO ADMINISTRATIVO Nº 042/2018-PMC

ANEXO VIII

MODELO DE DECLARAÇÃO DE RESPONSABILIDADE POR RENÚNCIA À VISITA TÉCNICA

Ao Senhor Presidente da CPL da Prefeitura Municipal de Carolina

Referência: TOMADA DE PREÇO nº \_\_\_\_/2018-CPL/PMC

A empresa **XXXX**, inscrita no CNPJ nº **XXXX**, com sede na **XXXX**, representada por seu **XXXX (Cargo)**, **XXXX (Nome)**, CI nº **XXXX**, CPF nº **XXXX**, **DECLARA** que **declinou** da realização da visita técnica a rua que será contemplada com a **Implantação de Pavimentação asfáltica**, relacionada no **Projeto Básico**, assumindo incondicionalmente a responsabilidade de executar os serviços em conformidade com todas as condições e exigências estabelecidas no **TOMADA DE PREÇO nº \_\_\_\_/2018-CPL/PMC**.

Outrossim, a empresa **DECLARA** que está ciente e concorda que não poderá alegar, em nenhuma hipótese, o desconhecimento das condições existentes neste local onde serão desenvolvidos os trabalhos, ou outros aspectos que interfiram diretamente na execução dos serviços, ou de desconhecimento das características e peculiaridades pertinentes aos serviços ou das dificuldades inerentes à execução, com o intuito de eximir-se de responsabilidades

Cidade/Estado, **XXXX** de **XXXX** de 2018.

(Nome da Empresa)

(Nome e Assinatura do Representante Legal)