



ESTADO DO MARANHÃO
PREFEITURA MUNICIPAL DE CAROLINA
DIVISÃO DE COMPRAS
Praça Alípio Carvalho, nº 50, Centro.
CEP: 65.980-000 - Carolina/MA

Folha nº 17
Processo nº 098/2023
Rubrica: ~

OFÍCIO Nº 092/2023-DC/SEMAFIPU

Carolina/MA, 29 de agosto de 2023.

A Sua Senhoria a Senhora(ita)
MARLUCIA RODRIGUES
Consultora de Vendas da **ZUCAVEL ZUCATELLI VEÍCULOS LTDA.**
Rod. PA 150 km 03, Nova Marabá.
CEP: 55.900-000 – Marabá/PA

Assunto: Proposta de Preços

Senhora(ita) Consultora de vendas,

Solicitamos a Vossa Senhoria uma **Proposta de Preços**, cujo objeto é a Aquisição de Van 19+1 para a Secretaria de Saúde, conforme **Planilha Orçamentária**, em anexo.

Atenciosamente,

ILNARA DOS SANTOS E SILVA
Chefe da Divisão de Compras



ESTADO DO MARANHÃO
PREFEITURA MUNICIPAL DE CAROLINA
DIVISÃO DE COMPRAS

Praça Alípio Carvalho, nº 50, Centro.
CEP: 65.980-000 - Carolina/MA

PLANILHA ORÇAMENTÁRIA – ANEXO DO OFÍCIO Nº 092/2023-DC/SEMAFIPU

Item	Descrição	Quantidade	VI. Unit.	Valor Total
01	Veículo Automotivo tipo Van 19 lugares + 1. - 0 km - 19 Lugares - Motor Diesel - Direção Hidráulica - Transmissão Manual - Ar Condicionado frontal - Vidro elétrico - Trava elétrica - Retrovisor elétrico - Airbag duplo - Ar quente - Banco com ajuste de altura - Volante com ajuste de altura - Encosto de cabeça para todos os ocupantes. - Freios ABS - Farol de neblina - Rádio	01		

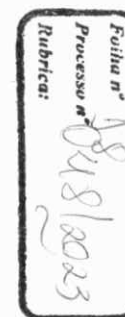

Marabá - PA, 30 agosto de 2023

A
Prefeitura Municipal de Carolina maranhão

PROPOSTA COMERCIAL

ITEM	DESCRIÇÃO	MARCA	QTD	VALOR UNIT R\$	VALOR TOTAL R\$
01	<p>MARCA: FIAT MODELO: DUCATO MINIBUS COMFORT 19 LUGARES Cilindrada total (cc) : 2179 Potência máxima (cv) : 140 Torque máximo (Nm) : 340 Peso Bruto Total (KG) : 3850 Altura do veículo (mm) : 2677 Capacidade volumétrica de carga (m³) : 13 Comprimento do veículo (mm) : 5998 Entre-Eixos (mm) : 4035 Largura do veículo (mm) : 2270 Tanque de combustível (litros) : 90 *Alarme com Sensor volumétrico *Ar condicionado suplementar no salão de passageiros *Espelho Retrovisor interno *Faróis de neblina *Isolamento termo-acústico *Luminárias LED 12V, fixadas no duto do ar condicionado *Martelos de segurança *Porta-objetos sob o teto *Revestimentos laterais e teto em Alto Padrão (ABS) *Tacógrafo digital .AdBlue Uréia, catalizador redutor seletivo (SCR) e filtro particulado (DPF) .Airbag duplo (motorista e passageiro) .Alavanca de Câmbio no painel .Alerta de uso do cinto de segurança passageiro .Alertas de uso de cinto de segurança do motorista .Alternador (180 A) .Antena no teto .Apoio de Braço do motorista com regulagem de altura .Apoios de cabeça nos bancos dianteiros .Ar condicionado .Aviso sonoro de ré para pedestres .Banco do motorista com regulagem de altura .Banco do passageiro biposto .Banco Motorista c/ ajuste lombar .Bancos revestidos</p>	Toyota	01	R\$ 360.000,00	R\$ 360.000,00

<p>em tecido .Barra de proteção nas portas dianteiras .Brake light .Câmbio Manual de 6 marchas .Chave tipo canivete com telecomando .Cintos de segurança dianteiros retráteis de 3 pontos .Computador de Bordo (distância, consumo médio, consumo instantâneo, autonomia) .Console central com porta-objetos e porta-copos .Conta-giros .Desembaçador com ar quente Direção hidráulica .Entrada USB carregamento de dispositivos no painel .ESP (Electronic Stability Program) .Espelho retrovisor com comando elétrico .Estepe de dimensões normais .Faróis com regulagem elétrica de altura .Freios a disco nas 4 rodas .Freios com ABS, ESC (Controle de Estabilidade), EBD (Corretor de frenagem), ASR (Controle anti-derrapagem) e Hill Holder (sistema ativo freio com controle eletrônico que auxilia nas arrancadas do veículo em subidas) .Frisos laterais .GSI - Indicador Troca Marchas no Painel .Hodômetro digital .LAC (Controle adaptativo de Carga) .Luz diurna de segurança - Day running lights (DRL) .Luz interna na cabine com temporizador .Mesa Multifuncional (porta copo e apoio notebook) .Moldura de proteção nas caixas de roda .Para-choques na cor preta .Piloto Automático com limitador de velocidade .Porta lateral corredeira .Portas traseiras com abertura de 270° .Predisposição para som (alto falantes, Tweeters e antena) .Protetor de carter .Regulagem altura e pré-tensionador motorista e passageiro lateral .Relógio digital .Repetidores de Seta no retrovisor .Rodas em aço estampado com Pneus 225/75 R16 .Sensor de estacionamento traseiro .Sistema Stop & Start .Suspensões traseiras de folha</p>				
--	--	--	--	--

dupla .Travas elétricas + Trava automática das portas a 20 km/h .Válvula antirefluxo de combustível .Vidros climatizados verdes .Vidros elétricos dianteiros .Volante com regulagem de profundidade.				
VALOR TOTAL (TREZENTOS E SESENTA MIL REAIS)				R\$ 360.000,00

Validade da Proposta : 30 (trinta) dias.
Prazo de entrega : Até 30 (trinta) dias.
Condições de Pagamento : À Vista
Garantia : 03 (Três) ano ou conforme fabricante.
Local de entrega : Em local a ser determinado pelo cliente.

Atenciosamente,



ZUCAVEL ZUCATELLI VEÍCULOS LTDA
CNPJ : 05.147.384/0001-93
REINALDO JOSE ZUCATELLI,
RG 3922686 PC/PA e CPF: 474.485.5407-00
E-mail: licitacao2@zucatelli.com.br
Fone: (94) 2101 1275 Fax: (94) 2101 1277



PMC
Folha nº 22
Processo nº 048/2023

**ESTADO DO MARANHÃO
PREFEITURA MUNICIPAL DE CAROLINA
DIVISÃO DE COMPRAS**

PESQUISA DE PREÇOS DE MERCADO

As **Pesquisas de Preços de Mercado** do **Processo Administrativo nº 048/2023-PMC**, cujo objeto é a **Aquisição de Van 19 lugares + 1**, de interesse da **Secretaria Municipal de Saúde**, também foram realizadas através dos sites da Montadoras, na aba de "Cotação".

Carolina/MA, **16** de **outubro** de 2023.

ILNARA DOS SANTOS E SILVA
Chefe da Divisão de Compras

BALSAS, MA. 16 de OUTUBRO de 2023

A

Prefeitura Municipal de Carolina Maranhão
12.082.691/0001-84

PROPOSTA COMERCIAL

Prezado Senhor

Na qualidade de Distribuidor Autorizado IVECO, apresentamos nossa proposta comercial para fornecimento do Veículo, com características e condições abaixo discriminadas:

DAILY MINIBUS 50-180 Turismo 18+1 Airbag Duplo (TPMS) 23/23 BRANCO

DIMENSÕES (mm) H2 Distância entre-eixos A 4.100 Comprimento total B 7.226 Comprimento do salão - 4.700 Largura da cabine C 2.052 Largura da cabine com retrovisor D 2.429 Largura interna do salão - 1.800 Altura da cabine vazia E 2.770 Altura do salão - 1.900 Balanço dianteiro/traseiro F / G 1.048 / 1.825 Bitola eixo dianteiro/traseiro H / I 1.701 / 1.541 Altura chassi do solo (c/PBT) J 642 Volume do salão (m³) - 16 Ângulo de entrada/saída K / L 18/10 Diâmetro de giro (entre paredes) - 15.190 Diâmetro de giro (entre pneus) - 14.564 Vão livre do solo - dianteiro/traseiro M / N 213/155 CAPACIDADES Peso Bruto Total (PBT) - técnico/legal 5.000 Capacidade técnica - eixo dianteiro/traseiro 1.900 / 3.100 Capacidade carga + carroceria - técnica/legal 2.240 Capacidade máxima de tração (CMT) 6.500 PESOS EM ORDEM DE MARCHA Eixo dianteiro/traseiro 1.490/1.270 Total 2.760 DESEMPENHO (cálculo teórico com PBT técnico) Capacidade de rampa 47,0 Partida em rampa 25,7 Velocidade máxima no plano Limitada eletronicamente a 128 km/h E M C1 H N F A B G J L K D C DAILY MINIBUS 50-180 IVC-501B-002 - JULHO/2023 IVECO BUS - As características técnicas, pesos, capacidades e dimensões são indicados somente como referência. Os valores reais podem ser diferentes dos indicados, em função de atualizações, alterações técnicas e/ou construtivas aplicadas a cada veículo em particular, assim como a composição dos itens de série e opcionais selecionados.

DAILY MINIBUS 50-180 MOTOR Marca – ciclo/emissões FPT F1C MAX – Ciclo Diesel – Proconve P8 (Euro VI) Alimentação Turbo-intercooler, 4 tempos, 16 válvulas, injeção eletrônica Common Rail Nº de cilindros/cilindrada/distribuição 4 cilindros linha / 2.998 cm³ Potência máxima 180 cv @ 3.500 rpm Torque máximo 430 Nm @ (1.600 – 2.900 rpm) TRANSMISSÃO & EMBREAGEM Transmissão – marca/modelo ZF 6S 480 (ZF EL55) Tipo/número de marchas Transmissão mecânica, acionamento manual a cabo, 6 marchas sincronizadas à frente + 1 à ré Relações de marcha Embreagem – marca/modelo/tipo Valeo 280 / monodisco a seco a diafragma, comando hidráulico tipo puxado Diâmetro do disco 280 mm EIXOS Traseiro – tração/tipo Tração traseira – eixo de simples redução Marca/modelo DANA 267 Relações de redução 4,10 : 1 SUSPENSÕES Dianteira – tipo Suspensão independente do tipo duplo A com barra estabilizadora e barras de torção longitudinais de 31 mm diâmetro Marca/modelo Streparava QuatTor 5819 Traseira Mola parabólica de duplo estágio, amortecedores telescópicos de dupla ação e barra estabilizadora CHASSI Tipo Tipo escada com longarinas planas com perfil "C" e travessas tubulares ou planas rebitadas Material Aço Fe E420 / Opcional LNE 38 conforme NBR-6656 DIREÇÃO Marca/modelo CAAS Tipo Pinhão e cremalheira com acionamento hidráulico FREIOS Freio de serviço Hidráulico, servoassistido de duplo estágio. Disco nas rodas dianteiras e traseiras. ABS + EBD + ASR + Sistema de controle de estabilidade – ESP. Luz indicadora de desgaste das pastilhas e de baixo nível do fluido hidráulico no painel de instrumentos. Freio de estacionamento Acionamento mecânico dos tambores nas rodas traseiras ESP – Sistema de Controle de Estabilidade HHC – Hill Hold Control: mantém a pressão nos freios por 2 segundos, auxiliando na partida do veículo HBA – Hydraulic Brake Assist: aumento da pressão do freio quando o pedal de freio for acionado de forma rápida, reduzindo a distância de parada HFC – Hydraulic Fading Compensation: sistema detecta condição anormal do sistema de freio e aumenta a pressão do circuito até a intervenção do ABS HRB – Hydraulic Rear Wheel Boost: no caso de uma frenagem de emergência, quando os freios dianteiros já estão em controle de ABS, cresce a pressão nos freios traseiros, aumentando a eficiência total da frenagem EUC – Extended Understeering Control: no caso de o veículo perder aderência das rodas dianteiras (sair de dianteira), atua intervindo no

torque e no freio do veículo, aumentando sua capacidade de manobra RMI – Roll Movement Intervention: mitiga situações de rolagem perigosa durante a condução altamente dinâmica ROM – Roll Over Mitigation: mitiga situações de rolagem perigosa durante situações quase estacionárias TSM – Trailer Sway Mitigation: detecta a presença de um reboque e adapta a estratégia de controle do ESP de modo a não influenciar negativamente a dinâmica do sistema de reboque veicular LAC – Adaptive Load Control: estima a distribuição de carga no veículo RODAS E PNEUS Rodas – tipo/dimensões Rodas de aço / 5,0" X 16,0" Pneus 195/75 R16,0 VOLUMES DE ABASTECIMENTO (litros) Tanque de combustível 90 l (plástico) Motor (cárter) 6,9 l Transmissão 2,4 l Tanque de ARLA 17 l SISTEMA ELÉTRICO Bateria 1 x 12 V x 100 Ah Alternador 14V x 150A (14V x 210A p/ opção ar-condicionado) ITENS DE SÉRIE Trio elétrico (vidro + trava + espelho retrovisor) ESP 9 – Programa eletrônico de estabilidade Luzes diurnas (DRL) Controle de pressão de pneus Para-choque tripartido Cruise Control Coluna regulável Sensor de ré Porta-objetos nas portas, e painel Predisposição para rádio USB + MP3 Computador de bordo com comando no volante Rádio com Bluetooth ITENS OPCIONAIS Pacote conforto: ar-condicionado digital + grade cromada + farol de neblina + comando no volante + Air bag Dispositivo Poltrona Móvel (DPM) motorista Poltronas fixas Revestimento em courvin Piso plano VERSÃO TURISMO 18 passageiros + motorista Poltronas reclináveis Revestimento em tecido Patamar elevado + bagageiro traseiro

Valor Total da Proposta: R\$380.000,00 (TREZENTOS E OITENTA MIL REAIS).

Quantidade:	01 Unidade
Condições de Pagamento:	À vista / CDC / Leasing / Finame / Cartão BNDES.
Local de Entrega:	IMPERATRIZ-MA .
Frete:	Incluso.
Prazo de Entrega:	Imediato.
Garantia:	1 Ano sem limite de Km.
Validade da Proposta:	30 Dias ou enquanto durar o estoque
Impostos Inclusos:	IPI: 0% / ICMS: 12%.

Cód. Fname / Classif. Fiscal:

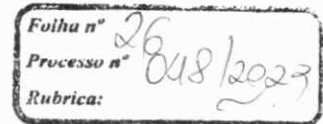

De acordo :

Atenciosamente,

Luciano Mendonça

Consultor

Fone: (98) 2108-3000 Ramal 9037 / 98 9 9114-4864

e-mail: luciano.mendonca@duvel.com.br



CPL PMC <cplpmc2017@gmail.com>

ford transit

Edmilson administrador@disbrava.com.br <pereira@disbrava.com.br>
Para: cplpmc2017@gmail.com

14 de outubro de 2023 às 11:58

Transit 17 +1 valor 344,100,00

att Edmilson

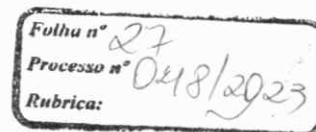

 **fbr-transit-minibus-ficha-tecnica (1).pdf**
1190K

Ford

TRANSIT MINIBUS



Scelta n° 1
Processo n° 8/10/2013
Rubrica: 8/10/2013



SOLUÇÕES COMERCIAIS

CONECTIVIDADE

Entrega benefícios exclusivos para aumentar a produtividade e rentabilidade de sua empresa.



Dados instantâneos 100% integrado ao veículo para diagnósticos rápidos e precisos



Relatórios com indicadores para o seu negócio, como consumo de combustível e quilometragem



Acompanhamento Preventivo Inteligente para monitoramento e antecipação de imprevistos



Assistência Técnica em Conferência que agiliza o diagnóstico através da interação direta com técnicos e especialistas Ford.



Localização do veículo em tempo real para pequenas e grandes frotas



Inteligência de dados para uma melhor distribuição de peças nas Concessionárias

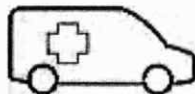

Versatilidade em transformações e suporte direto da Ford

SERVIÇOS

Cuidados e segurança com manutenções e peças originais Ford



Ampla Rede com mais de 100 concessionárias pelo Brasil



Mão de obra especializada com técnicos 100% treinados pela Ford



Revisões com preços fixos em qualquer lugar

FORD PROTECT™

Planos de Manutenção e Garantia Estendida através do Ford Protect

Fordgo

Serviços de aluguel por assinatura



FordPass

Agendamento de serviços 100% online pelo app FordPass™



Prioridade de serviços com reparos e entrega de peças rápidas



Serviços financeiros para todas as necessidades

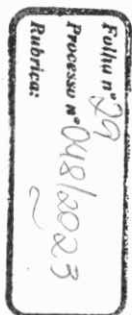

Fotos meramente ilustrativas. A Ford reserva-se o direito de alterar as especificações e os desenhos de seus produtos a qualquer tempo ou mesmo descontinuí-los, independentemente de aviso ou comunicação e sem incorrer em obrigações ou responsabilidades de qualquer espécie. Alguns equipamentos, cores e revestimento internos descritos nas fotos e nos textos externos são opcionais e podem ou não estar disponíveis em algumas versões apresentadas na publicação deste catálogo. Consulte a disponibilidade dos acessórios originais. Use sempre o cinto de segurança. Atualização 15/09/2023.

TRANSIT MINIBUS

● EQUIPAMENTOS DE SÉRIE

Tecnologia e Conectividade

Assistente de permanência em faixa

Câmera de ré

Computador de bordo em tela LCD de 4,2"

Conectividade via aplicativo FordPass™

- Alerta de acionamento do alarme
- Alertas de funcionamento do veículo
- Status remoto do veículo (hodômetro, combustível)
- Travamento e destravamento remoto do veículo
- Localização do veículo

ECOCoach - condução inteligente

MyKey - Chave programável

Piloto automático adaptativo

Sensor de estacionamento traseiro

Start & Stop

Sync Move

- Comandos de voz em português
- Conexão Android Auto / Apple Car Play
- Conexão Bluetooth
- Conexão Wifi
- Rádio AM/FM
- Tela multifuncional de LCD touchscreen com 8"

Segurança

AdvanceTrac®

- Assistência em frenagens de emergência
- Assistente de partidas em rampas
- Controle adaptativo de carga
- Controle eletrônico anti-capotamento
- Controle eletrônico de estabilidade
- Estabilização de vento lateral
- Luz de emergência em frenagens bruscas

Airbags frontais (2): motorista e passageiro

Alerta de colisão

Alerta de limite de velocidade

Assistente de frenagem autônoma com detecção de pedestres

Cinto de segurança de 3 pontos para passageiros

Detector de fadiga

Faróis de neblina dianteiro

Luz de condução diurna

Trava elétrica das portas

Travamento automático das portas

Conforto e Conveniência

Alto-falantes + tweeters

Apoio de braço para motorista

Apoio de cabeça dianteiro com regulagem

Ar condicionado frontal (série) e traseiro (exceto versão Vidrada)

Banco do motorista com ajuste de distância, altura, encosto e lombar

Bancos de passageiros reclináveis (somente versão 17+1)

Bancos de passageiros com fileira central

Chave canivete

Comandos de áudio no volante

Direção elétrica

Entradas USB para motoristas e passageiros

Estribo lateral elétrico

Gancho para reboque dianteiro

Limitador de velocidade

Retrovisores externos com ajuste elétrico, aquecimento e indicador de direção

Porta copos e garrafas

Sensor de chuva

Tacógrafo Digital (exceto versão Vidrada)

Vidros Elétricos Dianteiros com sistema de abertura / fechamento com um toque para cima / baixo



Tecnologias como Piloto automático adaptativo, Assistente de permanência em faixa e direção elétrica fornecem mais produtividade ao seu negócio.



Pacote AdvanceTrac® que entrega mais segurança para o condutor e passageiros.



Mais conforto e dirigibilidade em conjunto com o Sync Move e com a opção de transmissão automática.

Folha n° 50048/1003
Processo n° 2008/1003
Rubrica:

Versão	Vidrada MT		Minibus 14+1 MT		Minibus 17+1 MT		Vidrada AT		Minibus 14+1 AT		Minibus 17+1 AT					
Carroceria	L3H2 Longa Teto Médio		L3H2 Longa Teto Médio		L4H3 Extra Longa Teto Alto		L3H2 Teto Médio		L3H2 Longa Teto Médio		L4H3 Extra Longa Teto Alto					
Performance																
Motor	Diesel 2.0 EcoBlue - 4 cilindros em linha															
Potência [cv @ rpm]	165 cv @ 3500 rpm															
Torque [kgf.m @ rpm]	39,7 kgf.m @ 1.750-2.500 rpm															
Alternador (V / A)	14V 220A															
Bateria (quantidade / V / CCA / Ah)	2 baterias / 12V / 760A / 80 Ah															
Diâmetro Embreagem (mm)	273															
Transmissão	Manual de 6 velocidades: 1ª - 5,70 / 2ª - 2,29 / 3ª - 1,80 / 4ª - 1,28 / 5ª - 1,00 / 6ª - 0,78 / Ré - 5,17						Automática de 10 velocidades com conversor de torque									
Tração	Traseira: Relação (i) - 3,73															
Chassis																
Direção	Elétrica															
Suspensão dianteira	Independente, com molas helicoidais e barra estabilizadora															
Suspensão traseira	Feixe de molas e amortecedores pressurizados															
Freios	Freios ABS à disco nas 4 rodas - dianteiros ventilados e traseiros sólidos															
Rodas	Aço 16x6.5				Aço 16x6				Aço 16x6.5				Aço 16x6			
Pneus	235/65 R16C 121/119 R				195/75 R16C 110/108 R				235/65 R16C 121/119 R				195/75 R16C 110/108 R			
Rodado	simples				duplo				simples				duplo			
Dimensões (mm)																
A - Comprimento total	5981		5981		6703		5981		5981		6703					
B - Largura total (com/sem espelhos)	2474/2059		2474/2059		2474/2126		2474/2059		2474/2059		2474/2126					
C - Altura máxima	2547		2547		2781		2547		2547		2781					
D - Distância entre-eixos	3750		3750		3750		3750		3750		3750					
E - Balanço dianteiro	1023		1023		1023		1023		1023		1023					
F - Balanço traseiro	1208		1208		1931		1208		1208		1931					
G - Vão da porta lateral - largura	1200		1200		1200		1200		1200		1200					
H - Vão da porta lateral - altura	1564		1564		1564		1564		1564		1564					
I - Vão da porta traseira - largura	1520		1520		1520		1520		1520		1520					
J - Vão da porta traseira - altura	1597		1597		1836		1597		1597		1836					
K - Zona de carga - comprimento	3494		3460		4190		3494		3460		4190					
L - Zona de carga - largura	1784		1740		1740		1784		1740		1740					
M - Zona de carga - altura	1786		1720		1950		1786		1720		1950					
N - Diâmetro entre giros (entre guias) (m)	13,3		13,3		13,3		13,3		13,3		13,3					
O - Volume bagageiro (l)	-		-		348		-		-		348					
P - Volume máximo (m³)	11		11		15,1		11		11		15,1					
Q - Volume VDA/ISO (m³)	10,2		10,2		14,1		10,2		10,2		14,1					
Capacidades (kg)																
PVOM - eixo dianteiro	1346		1403		1323		1351		1454		1385					
PVOM - eixo traseiro	1030		1376		1863		1034		1374		1869					
PVOM	2376		2779		3186		2385		2828		3254					
PBT eixo dianteiro	1781		1699		1523		1781		1699		1500					
PBT eixo traseiro	2319		2401		3077		2319		2401		3100					
PBT homologado	4100		4100		4600		4100		4100		4600					
PBTC	5500		5500		5350		5500		5500		5350					
Capacidade máxima de reboque com freio	1400		1400		750		1400		1400		750					
Capacidade máxima de reboque sem freio	750		750		750		750		750		750					
Lotação	1724		1321		1414		1715		1272		1346					
Volumes (l)																
Tanque de combustível	71		71		71		71		71		71					
Tanque de Arla32	24		24		24		24		24		24					
Motor - volume de óleo com filtro	12		12		12		12		12		12					
Transmissão - volume de óleo	2,4		2,4		2,4		11,3		11,3		11,3					
Eixo Traseiro - volume de óleo	2,9		2,9		2,9		2,9		2,9		2,9					
Arrefecimento - volume de fluido	13,4		13,4		13,4		13,4		13,4		13,4					



L3H2 versão Minibus com 14+1 lugares e versão Vidrada com 2+1 lugares



L4H3 versão Minibus com 17+1 lugares

• Assentos não reclináveis.

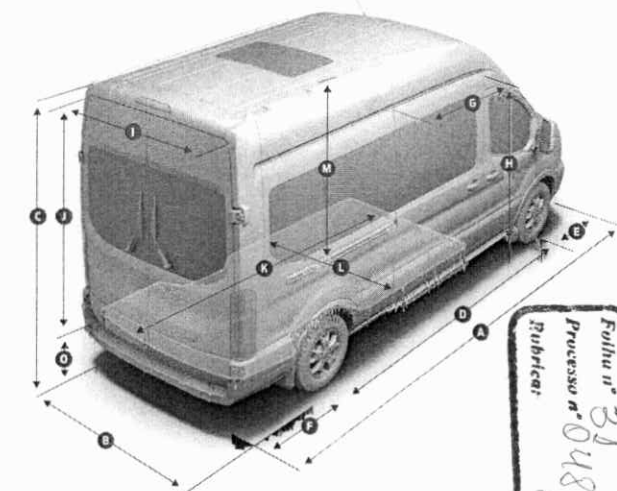

Branco Oxford



Prata Lunar

Todas as características técnicas como dimensões, pesos e capacidades são sujeitas a tolerância de manufatura e se referem aos veículos com o mínimo de equipamentos. Dimensões de altura mostram a variação mínima e máxima considerando respectivamente veículo totalmente carregado e sem carga. As ilustrações são exclusivas para referência e meramente ilustrativas. Método VDA: Este é o método usado pelo instituto alemão Verband der Automobilindustrie (VDA) - O cálculo de volume em VDA é determinado preenchendo todos os espaços de carga com blocos na medida de 200x100x50mm, ao fim do preenchimento, os blocos são contados e convertidos na capacidade cúbica (volume).

Folha nº 31
Processo nº 048/2023
Rubricar:



ESTADO DO MARANHÃO
PREFEITURA MUNICIPAL DE CAROLINA
DIVISÃO DE COMPRAS

MAPA DE APURAÇÃO - Aquisição de Van 19 lugares + 1

A: GRUPO ZUCATELLI
C: DUVEL CAMINHÕES IVECO
B: DISBRAVA FORD

CNPJ: 05.147.384/0001-93
CNPJ: 41.626.169/0003-09
CNPJ: 02.115.533/0001-44

Item	Descrição	Unidade	Quantidade	A	B	C	Média	
				Valor Unitário	Valor Unitário	Valor Unitário	Valor Unitário	Valor Total
01	Van 19 lugares + 1	UN	01	360.000,00	380.000,00	344.100,00	361.366,67	361.366,67
							Valor Total	361.366,67

Carolina/MA, 16 de outubro de 2023.

ILNARA DOS SANTOS E SILVA
Chefe da Divisão de Compras

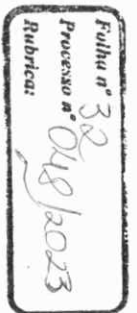



ESTADO DO MARANHÃO
PREFEITURA MUNICIPAL DE CAROLINA
DIVISÃO DE COMPRAS

RESULTADO DA PESQUISA DE PREÇOS DE MERCADO

À Secretaria Municipal de Saúde

Encaminhamos o **Resultado da Pesquisa de Preços de Mercado** do **Processo Administrativo nº 048/2023-PMC**, cujo objeto é a **Aquisição de Van 19 lugares +1** para a Secretaria de Saúde, no valor estimado de **R\$ 361.366,67 (trezentos e sessenta e um mil trezentos e sessenta e seis reais e sessenta e sete centavos)**, conforme Propostas de Preços e Mapa de Apuração.

Carolina/MA, 16 de outubro de 2023.

ILNARA DOS SANTOS E SILVA
Chefe da Divisão de Compras